

کد کنترل

411

A

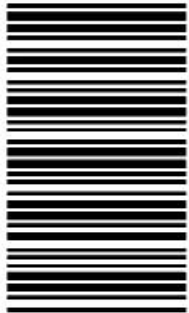

411A

دفترچه شماره ۱

صبح چهارشنبه ۱۳۹۹/۵/۲۹



«اگر دانشگاه اصلاح شود مملکت اصلاح می‌شود.»

امام خمینی (ره)

جمهوری اسلامی ایران
وزارت علوم، تحقیقات و فناوری
سازمان سنجش آموزش کشور

آزمون سراسری ورودی دانشگاه‌های کشور - ۱۳۹۹

آزمون عمومی
گروه آزمایشی هنر

ویژه نظام آموزشی ۳-۳-۶

مدت پاسخ‌گویی: ۷۵ دقیقه

تعداد سؤال: ۱۰۰

عنوان مواد امتحانی آزمون عمومی گروه آزمایشی هنر، تعداد، شماره سؤالات و مدت پاسخ‌گویی

ردیف	مواد امتحانی	تعداد سؤال	از شماره	تا شماره	مدت پاسخ‌گویی
۱	زبان و ادبیات فارسی	۲۵	۱	۲۵	۱۸ دقیقه
۲	زبان عربی	۲۵	۲۶	۵۰	۲۰ دقیقه
۳	فرهنگ و معارف اسلامی	۲۵	۵۱	۷۵	۱۷ دقیقه
۴	زبان انگلیسی	۲۵	۷۶	۱۰۰	۲۰ دقیقه

سال ۱۳۹۹

حق چاپ، تکثیر و انتشار سؤالات به هر روش (الکترونیکی و ...) پس از برگزاری آزمون، برای تمامی اشخاص حقیقی و حقوقی تنها با مجوز این سازمان مجاز می‌باشد و با متغلفین برابر مقررات رفتار می‌شود.

* داوطلب گرامی، عدم درج مشخصات و امضاء در مندرجات جدول ذیل، به منزله عدم حضور شما در جلسه آزمون است.

اینجانب..... با شماره داوطلبی..... با آگاهی کامل، یکسان بودن شماره صندلی خود را با شماره داوطلبی مندرج در بالای کارت ورود به جلسه، بالای پاسخنامه و دفترچه سؤالات، نوع و کدکنترل درج شده بر روی دفترچه سؤالات و پائین پاسخنامه ام را تأیید می‌نمایم.

امضاء:

- ۱- معنی هر یک از واژه‌های زیر به ترتیب، کدام است؟
«خَنیده، طین، برگاشتن، اِسرا»
(۱) پژواک، گِل، برگشتن، گرفتاران
(۲) مشهور، تربت، برگشتن، دستگیرشدگان
(۳) پراوازه‌تر، خاک، برگردانیدن، دستگیرشدگان
(۴) مشهور، گِل، برگردانیدن، در شب سیر کردن
- ۲- کدام گزینه، می‌تواند معانی مناسبی برای تعداد بیشتری از واژه‌های زیر باشد؟
«مُکاری، مرمت، مخصمه، مگسل، منال، ملازم»
(۱) کرایه‌دهنده، اصلاح و رسیدگی، همراه، مردانگی
(۲) اصلاح و رسیدگی، مردانگی، همراه، سرمایه
(۳) کرایه‌دهنده، درآمد مستغلات، مردانگی، سرمایه
(۴) اصلاح و رسیدگی، رها مکن، درآمد مستغلات، همراه
- ۳- در کدام گزینه، معنی همه واژه‌ها درست آمده است؟
(۱) (زبون: ناتوان) (رشحه: قطره) (دمان: مهیب)
(۲) (دها: زیرک) (دوال: پوست) (خاب: بی‌بهره)
(۳) (خور: زمین پست) (دژم: خشمگین) (ثقت: مطمئن)
(۴) (چنبر: طوق) (خبث: پلید) (پویدن: تلاش)
- ۴- در کدام عبارت «غلط املائی» وجود دارد؟
(۱) امیر را از مال در کار آورد تا جانب مرّوت مهمل گذاشت و ارتکاب این محذور به خلاف طریقت جایز شمرد.
(۲) عرضگه و شمار لشکر را وضعی ساخته‌اند که دفتر عرض را بدان معدوم کرده‌اند و اصحاب آن را مغلوب.
(۳) هنگام مقابله و مقاتلت صفوف سر به سر زاید باشند و هیچ‌کدام به میدان مبارزت فاحش و بارز نکرد.
(۴) بدین قیاس و نمط هر مصلحتی که پیش آید به مردی یا به چیزی احتیاج افتد به امیر حواله کنند.
- ۵- در متن زیر، چند غلط املائی یافت می‌شود؟
«ملائکة عالم اعلیٰ به عجز از ادراک این معنی اعتراف نموده که ما عَرَفْنَاکَ حَقَّ معرفتک. ختم بیابان معرفت که داند که سالک این راه را در هر قدمی، قدحی بدهند و مستی تنگ شراب، ضعیف احتمال [را] در قدم اوّل به یک قدح مست و بی‌هوش می‌گرداند و طاقت ساغر ذلال محبّت نمی‌آرند و به وجد از حضور غایب می‌گردند و در بیقولۀ حیرت می‌مانند.»
(۱) دو (۲) سه (۳) چهار (۴) پنج
- ۶- در کدام عبارت، «غلط املائی» وجود دارد؟
(۱) چون قالب ظنش صواب نماید ابتدا کند به نام خدای عزّوجلّ و توکل بر وی.
(۲) اهل دنیا طالب فراخی معیشت و رفعت منزلت و رسیدن به ثواب آخرت هستند.
(۳) او را به سبب عقیدت پاک از آن ورطه هایل خلاص داد و نمکّن او به غایت انجامید.
(۴) او از سر انبساط به جواب موخش قیام نمود و آن چه واجب بود از مضایق و مناصح به اتمام رساند.
- ۷- عبارات زیر، به ترتیب از چه کسانی هستند؟
(الف) گر بدین حال تو را محتسب اندر بازار ببند، بگیرد و حد زند.
(ب) مرد باید در میان بازار مشغول تواند بود، چنان که یک لحظه از حق تعالی غایب نشود.
(۱) نجم‌الدین رازی، محمد بن منور
(۲) محمد عوفی، عین‌القضات همدانی
(۳) خواجه نظام‌الملک، عطّار نیشابوری
(۴) عنصرالمعالی کیکاووس، محمد بن منور

- ۸- آرایه‌های «استعاره، حسن تعلیل، پارادوکس، کنایه و تضاد» به ترتیب، در کدام ابیات آمده است؟
 الف) عمر چون باد به تعجیل از آن می‌گذرد
 ب) بر نمی‌آیم به تسکین دل خود کام خویش
 ج) عاشق چرا امید نبندد به عشق پاک
 د) حرص بر من دردهای نسبه را کرده است نقد
 هـ) آن زلف همچو دام که عمرش دراز باد
 ۱) الف، ج، د، هـ، ب ۲) الف، د، ب، هـ، ج
- ۹- بیشترین مجاز در کدام بیت، یافت می‌شود؟
 ۱) هر سروقد که بر مه و خور حسن می‌فروخت
 ۲) بنال بلبل اگر با منت سر یاری است
 ۳) یک سر بی‌کبر در نمرود زار خاک نیست
 ۴) می‌خواست گل که دم زند از رنگ و بوی دوست
- ۱۰- آرایه‌های بیت زیر، کدام‌اند؟
 «ز بند حرص بر آهو چه تازی نفس را چون سگ
 ۱) تشبیه، ایهام تناسب، استعاره، تضاد
 ۳) استعاره، ایهام تناسب، مجاز، تضاد
- ۱۱- آرایه‌های همه ابیات در مقابل آن‌ها درست است؛ به جز:
 ۱) گرت سودای آن باشد کزین سودا برون آبی
 ۲) به بزمگاه چمن دوش، مست بگذشتم
 ۳) چون دل شب می‌زنم صائب بر آهنگ فغان
 ۴) ببر زین خاکدان زنه‌ار با خود سرمه بینش
- ۱۲- اجزای جمله‌های تشکیل‌دهنده همه ابیات «نهاد + مسند + فعل» است؛ به جز:
 ۱) از دود آه ماست که ابر آشکار گشت
 ۲) صیاد من آن است که نخجیر تو گردد
 ۳) دستگیر خستگان جام می‌گلرنگ شد
 ۴) در راه مهر نیست به جز سایه همنشین
- ۱۳- نمودار کدام گروه اسمی «غلط» است؟
 ۱) سپهر این ره عالی صفت
 ۳) مشتاق دیدار سیمرغ کوه قاف
- ۱۴- در عبارت زیر، نقش واژه‌های مشخص شده به ترتیب، کدام است؟
 گفت: «خاموشی! که در پستی مردن، به که حاجت پیش کسی بردن.»
 ۱) نهاد، نهاد، متمم، مسند
 ۲) نهاد، مسند، مسند، متمم
 ۳) مسند، نهاد، مسند، متمم
 ۴) مسند، متمم، نهاد، نهاد
- ۱۵- در بیت زیر «چند مسند و چند قید» به ترتیب، یافت می‌شود؟
 «اگر گرد کسی بسیاری گردی
 اگر چه بس عزیز خوار گردی»
 ۱) دو - دو ۲) دو - سه
 ۳) سه - دو ۴) سه - سه
- ۱۶- کدام مورد، از دیدگاه زبان فارسی «غلط» است؟
 «مظلوم دست بسته مغلوب را بگویی
 کاین دست بسته را بکشایند عاقبت
 ۱) «و» یک بار حرف ربط و یک بار حرف عطف است.
 ۲) اجزای جمله اول «نهاد + مفعول + متمم + فعل» است.
 ۳) در ابیات فوق «پنج ترکیب وصفی» و «دو قید» یافت می‌شود.
 ۴) «را» در مصراع اول حرف اضافه و در مصراع سوم نشانه مفعولی است.

۱۷- کدام بیت با بیت زیر، قرابت مفهومی دارد؟

«چون شیر به خود سپه شکن باش
 (۱) همچو کمان سخت ز طبع غیور خویش
 (۲) سرسبز آن که سعی کند در هلاک خویش
 (۳) ز گاهواره تسلیم کن سفینه خویش
 (۴) گوهر نمای جوهر ذاتی خویش باش»

۱۸- مفهوم کدام بیت، با دیگر ابیات، متفاوت است؟

(۱) در کلبه من گرد علایق نبود فرش
 (۲) خاطرت کی رقم فیض پذیرد هیبت
 (۳) خار صحرای علایق نیست دامگیر من
 (۴) بی‌برگی من از سخن سرد طمع بود

۱۹- مفهوم ابیات زیر مصداق کدام آیه شریفه است؟

«زدم تیشه یک روز بر نل خاک
 که زنه‌ار اگر مردی آهسته‌تر
 (۱) اِنِّیْ اَعْلَمُ مَا لَا تَعْلَمُونَ
 (۳) اِنِّیْ جَاعِلٌ فِی الْاَرْضِ خَلِیْفَه

۲۰- کدام ابیات، مفهومی مشترک دارند؟

(الف) مردم همان ز سایه ما فیض می‌برند
 (ب) ما را به چشم شور، حسودان گداختند
 (ج) چون باده آب شد ز لگد استخوان ما
 (د) چندین هزار بار فشانندیم خویش را
 (ه) از زهر سبز شد قلم استخوان ما
 (۱) ج، د، ه (۲) ب، ج، د

۲۱- مفهوم کلی همه ابیات یکسان است؛ به جز:

(۱) ز همت ساخت عیسی بر سپهر چارمین منزل
 (۲) من همه همت بر اسباب سفر دارم مرا
 (۳) اهلی گرت ز نخلی رطب دست کوتاه است
 (۴) نیست از همت خود با دو جهاتم کاری

۲۲- کدام بیت، دربردارنده مفهوم بیت زیر است؟

«چه در کار و چه در کار آزمودن
 (۱) مینداز در پای کار کسی
 (۲) یاری که در او اهلیتی نیست مگیر
 (۳) بیکاری و توکل دور است از مروت
 (۴) کار عالم نیک دیدم هیچ بر بنیاد نیست»

۲۳- کدام بیت، «فاقد» مفهوم بیت زیر است؟

«مستمع چون تازه آید بی‌ملال
 (۱) مستمع داند به جد آن خاک را
 (۲) سخنوری نتوان بی‌سخن شنو کردن
 (۳) مستمع چون تشنه و جوینده شد
 (۴) عطش در دل و جان اسرار دارد از تو»

۲۴- مفهوم کلی همه ابیات یکسان است؛ به جز:

(۱) حدیث عشق نگیرد به زاهدان هرگز
 (۲) شوخی عشق نگیرد به کهنسالی کم
 (۳) مزه هوش جز انگشت پشیمانی نیست
 (۴) به عاقلان نتوان دوخت داغ سودا را

۲۵- مفهوم مقابل کدام بیت «غلط» است؟

(۱) راضی به قضا باش که در خاطر خرسند
 (۲) در دیده روشن گهران هر ورق گل
 (۳) کسی که فاف قناعت وطن چو عنقا کرد
 (۴) عشق هرکس را نهد بر چهره خال انتخاب

فرزند خصمال خویش‌تن باش
 آسوده از کشاکش خلقم ز زور خویش
 چینه‌د چو سرو دامن همت ز خاک خویش
 میان بحر بلا در کنار مادر باش
 خاکش به سر که زنده به نام پدر بود

سیلاب، تهی‌دست ز کاشانه من شد
 مگر از نقش پراکنده ورق ساده کنی
 گردبادم، ریشه من بال پرواز من است
 مَه‌ری که زدم بر لب خود دانه من شد

به گوش آمدم ناله‌ای دردناک
 که چشم و بناگوش و روی است و سر
 (۲) عَلَّمَ اَدَمَ الْاَسْمَاءَ کُلَّهَا
 (۴) اِنِّیْ خَالِقُ بَشَرًا مِّن طِیْنِ

مانند سرو و بید اگر بی‌برآمدیم
 هر چند تشنه لب ز لب کوثر آمدیم
 تا از حریم خم به لب ساغر آمدیم
 تا همچو آب در نظر گوهر آمدیم
 تا در مذاق اهل جهان شکر آمدیم
 (۳) الف، ب، ج (۴) الف، ب، ه

کلید فتح گردون همت مردانه می‌باشد
 در حضر ساز مهتاب بر تابد بیش از این
 همت بلند دار که روزی مقتدر است
 همتی دارم اگر هیچ ندارم باری

نباید جز به خود محتاج بودن
 که افتد که در پایش اکتی بسی
 کاری که در او منفعتی نیست مکن
 بر دوش خلق مکن زنه‌ار خود را
 بر دل خاصان ز عالم جز غم و بیداد نیست

صد زبان گرده به گفتن گنگ و لال
 چشم و گوش‌ی داند او خاشاک را
 سخن به گوش بود بیش از زبان محتاج
 واعظ از مرده بود گوینده شد
 چون مستمع نیابد پس چون کند روایت

ز بوی گل نشود جغد شادمان هرگز
 دل چو افتاد جوان، پیر نگرده هرگز
 مست خوب است که هشیار نگرده هرگز
 تنور سرد نگیرد به خویش نان هرگز

چندان که نظر کار کند ناز و نعیم است (پذیرش مشیت الهی)
 از نور تجلی بد بیضای کلیم است (اسرار و رموز الهی)
 کجا دگر به دو عالم سرش فرود آید (مناعت طبع)
 همچون داغ لاله ریزد طشت آتش بر سرش (ویرانگری عشق)

■ ■ عین الأنسب للجواب عن الترجمة أو المفهوم من أو إلى العربية (۲۶ - ۳۵)

۲۶ - ﴿إصبر إن وعد الله حق، و استغفر لذنبك...﴾:

- ۱) صبر پیشه کن همانا وعده خداوند حق است، و برای گناهت آمرزش بخواه ...!
 - ۲) شکیبائی پیشه کن زیرا وعده الله بحق است، و برای گناهانت استغفار کن ...!
 - ۳) صبر را پیشه خود بساز که وعده الله حقیقت است، و خدا برای گناه تو مغفرت خواست ...!
 - ۴) شکیبائی نشان بده همانا وعده خدای تو حقیقت است، و برای گناهان خویش آمرزش طلب کن ...!
- ۲۷ - «علینا أن نستفید من تجارب النّاجحین بأنهم کیف واجهوا الصّعوبات و نهضوا بعد السقوط و استمرّوا علی سلوکهم حتّی النّجاح»: ما باید از تجارب انسانهای موفق

- ۱) بهره ببریم به اینکه چطور با مشکلات روبرو شدند و بعد از افتادن برخاستند تا به راه خودشان تا موقّیّت ادامه بدهند!
- ۲) استفاده کنیم که چگونه با سختیها روبرو شده‌اند و بعد از سقوط برخاسته‌اند و روش خود را تا پیروزی، ادامه داده‌اند!
- ۳) بهره‌مند شویم بدینگونه که با دشواریها چگونه مواجه می‌شوند و بعد از سقوط کردن برمی‌خیزند و بر رفتارشان تا پیروزی باقی مانده‌اند!
- ۴) استفاده نماییم که آنها با مشکلات چطور برخورد کرده‌اند و بعد از افتادن چگونه بلند شده‌اند و چگونه بر سلوک خود تا پیروز شدن باقی می‌مانند!

۲۸ - «ليس من الضروري أن يكون لديك أصدقاء كثيرون لتصبح ذا شخصيّة معروفة عند الناس!»:

- ۱) نیازی نیست که در کنار تو دوستان زیاد باشند برای اینکه آنها دارای یک شخصیت شناخته شده نزد مردم باشند!
 - ۲) نیازی به این نیست که دوستان تو فراوان باشند تا اینکه دارای شخصیت شناخته شده‌ای نزد مردم باشی!
 - ۳) ضروری این نیست که دوستانت زیاد باشند تا تو هم صاحب شخصیتی شهیر بین مردم شوی!
 - ۴) ضروری نیست که دوستان بسیاری داشته باشی تا دارای شخصیت معروفی نزد مردم شوی!
- ۲۹ - «الإسنان لا يُصاب بأمر إلاّ بقدر طاقته، فعلینا أن یزداد إیماننا لأنّ الله لن یترك محبیه!»:

- ۱) انسان فقط به اندازه توانش به امری دچار شده است، پس باید ایمانمان را زیاد کنیم زیرا خدا علاقمندانش را رها نخواهد کرد!
- ۲) انسان به اندازه توانش به امور دچار می‌شود، پس باید ایمانمان را زیاد کنیم زیرا خدا محبّان خود را هرگز ترک نمی‌کند!
- ۳) انسان به چیزی دچار نمی‌شود مگر به اندازه توانش، پس باید ایمانمان زیاد شود زیرا خدا دوستدارانش را رها نخواهد کرد!
- ۴) انسان هیچگاه بیش از توانش به خواسته‌ای دچار نمی‌شود، پس باید ایمانمان زیاد شود زیرا خدا هرگز محبوبان خود را رها نمی‌کند!

۳۰- « ما أجمل أن ترى نهاية أجزائك الماضية لتبدأ حياة جديدة فرحة! »:

- (۱) چه زیباست که پایان غمهای گذشتهات را ببینی تا زندگی جدید شادی را شروع کنی!
 - (۲) چیزی زیباتر است که غمهای گذشتهات را پایان دهد تا یک زندگی جدید را با شادی آغاز کنی!
 - (۳) چه زیباست که ببینی اندوههای گذشتهات پایان یافته برای اینکه زندگی جدید شادی شروع شود!
 - (۴) آنچه زیباتر است اینست که پایان ناراحتیهای قبلیات را ببینی برای اینکه زندگی جدیدی شادمانه شروع شود!
- ۳۱- « إن أمكن لنا أن نستخدم الحديد و النحاس في بناء البيوت فإتھا لا تتخرَّب بسهولة بعد أن تحدثَّ حادثه! »:
- (۱) هرگاه امکان استفاده از آهن و مس در ساختمان خانه‌هایمان باشد، پس از هر حادثه‌ای که رخ دهد خانه ما ویران نمی‌شود!
 - (۲) اگر برایمان ممکن شود که آهن و مس را در ساختن خانه‌ها بکار ببریم، بعد از اینکه حادثه‌ای اتفاق بیفتد به آسانی خراب نمی‌شود!
 - (۳) هرگاه برای ما ممکن باشد که در ساختن خانه‌ها از آهن و مس استفاده کنیم، بعد از اینکه حادثه‌ای رخ دهد خانه به ویرانی نمی‌انجامد!
 - (۴) اگر ممکن باشد که در ساختمان خانه‌هایمان آهن و مس بکار ببریم، پس از اینکه حادثه‌ای اتفاق بیفتد خانه‌ها بسرعت به خرابی نمی‌انجامد!

۳۲- « هناك مفردات في كل لغة قد دخلت فيها من اللغات الأخرى و قد أصبحت كلمات لها معانٍ جديدة! »:

- (۱) در هر زبان لغتهایی است که از دیگر زبانها در آن وارد شده، و معانی جدیدی برای آن ایجاد کرده است!
 - (۲) واژه‌هایی در هر زبان موجود است که از دیگر زبانها داخل آن شده و معانی جدیدی بر آن افزوده است!
 - (۳) در هر زبانی کلماتی وجود دارد که از زبانهای دیگر وارد آن شده و واژگانی با معانی جدید شده‌اند!
 - (۴) کلماتی در هر زبان وجود دارد که از زبانهای دیگر داخل آن شده، و معانی دیگری یافته است!
- ۳۳- عین الخطأ:

- (۱) العلم إن لم ینفعنا لا یضرنا: علم اگر به ما نفع نرساند ضرر نمی‌رساند!
- (۲) إنما الدین إطارٌ للعلم و الحضارة: دین چارچوبی برای علم و تمدن است!
- (۳) التفکر هو الدواء لدفع سُموم الخرافات: فکر کردن همان دارو است برای دفع کردن سموم خرافات!
- (۴) الفضلاء شخصیتهم أقوى من أن یقلدوا الجهلاء: فاضلان شخصیتشان قویتر از این است که از جاهلان تقلید کنند!

۳۴- عین الخطأ:

- (۱) الجهل مصیبةٌ لن تتخلص منه إلا بالعلم: فقط با علم، از مصیبت جهل، رهایی می‌یابیم!
- (۲) کثیرٌ من الناس یعرفون کلَّ شيءٍ بضده معرفةً أفضل: بسیاری از مردم هر چیزی را با ضدش بهتر می‌شناسند!
- (۳) علی الإنسان أن لا یجرح قلب الآخرين بکلمات قبیحة: انسان نباید با کلمات زشت قلب دیگران را مجروح کند!
- (۴) کأنَّ العلماء في بسط العلم لیسوا إلا مطراً للأرض: گویی دانشمندان در گسترش علم چیزی جز باران برای زمین نیستند!

٣٥- « در ترازو چیزی سنگین تر از خوی نیکو نیست! ». عین الصّحیح:

- (١) ليس الشيء في ميزان أثقل من حُسن الخلق!
- (٢) في ميزان الشيء ليس ثقيل مثل حسن الأخلاق!
- (٣) في الميزان ليس شيء ثقيل من الأخلاق الحسن!
- (٤) ليس شيء أثقل في الميزان من الخلق الحسن!

■ ■ إقرأ النصّ التّالي ثمّ أجب عن الأسئلة (٣٦ - ٤٢) بما يناسب النصّ:

عندما يقوم الإنسانُ باختيار الأصدقاء، فعليه أن يستفيد من حوادث حياته و يكتسب منها تجارب. و هذا الأمر يُسبب أن يُفكر في الأخطاء التي وقع فيها و المساعي التي بذلها للخروج منها، فالعاقل يأخذ منها دروساً تمنعه من تكوين صداقات مع الذين ليسوا مهذبين و صادقين فيما يدعون!

و على الإنسان أن يعلم أنه في أوقات الراحة و السعادة و السرور من السهل الحصول على العديد من الأصدقاء المختلفين، فإنّ هذه المجالات تجعل إيجاد العلاقات أكثر سهولة، ولكنّها لا تُعرفنا على الصديق الحقيقي الذي يُمكن الاعتماد عليه؛ فإنّ الذين يفتقون عند أصدقائهم في الصعوبات هم الذين نعدّهم أوفياءً و يُمكن أن نتخذهم شركاء في حياتنا!

٣٦- عین الصّحیح : أحد الطرُق الذي هو أكثر أهميّة في مجال كشف الأصدقاء الحقيقيين هو

- (١) أن نجعل الماضي عبرة للمستقبل!
- (٢) أن الاختبار لا يُعرفنا الصّحیح من السقيم!
- (٣) أن لا نتخذ صديقاً في أيام الرخاء و الراحة!
- (٤) أن الأصدقاء الأوفياء لا يفتقون مع الإنسان في الشدائد!

٣٧- ما الذي يُبعدنا عن اتّخاذ أصدقاء السوء؟ عین الخطأ:

- (١) السعي وراء ما يقوم به الناس و متابعته في حياتنا!
- (٢) العلم بأنّ الحوادث تتكرّر، فالعاقل هو الذي لا يعبر منها غافلاً!
- (٣) تحليل الماضي و التدقيق فيما فعلنا في مجال الصداقة حتّى لا نكرّر أخطاءنا!
- (٤) الاعتقاد بأنّ في الحياة دروساً، علينا أن نتخذها سراجاً أو مصباحاً في أعمالنا!

٣٨- عین المناسب لعنوان النصّ:

- (١) أدب الصديق خير من ذهبه!
- (٢) العاقل لا يخسر من أمر مرتين!
- (٣) الصديق هو المفتاح لكلّ باب مُغلق!
- (٤) صدور الأصدقاء قبور الأسرار!

٣٩- عین الأنسب حسب النصّ:

- (١) المرء مرآة أخيه!
- (٢) يُعرف الأصدقاء عند الحاجة!
- (٣) إنّ الطيور على أشكالها تطير!
- (٤) الصديق لنا و كلّ نعم الجنة لكم!

■ عین الصحیح فی الإعراب و التحلیل الصرفی (٤٠ - ٤٢)

٤٠ - « یکتسب »:

- ١) فعل مضارع - للغائب - ماضیه « اکتسب » علی وزن افتعل / فعل و مع فاعله جملة فعلیه
- ٢) للغائب - مصدره « اکتساب » من وزن انفعال - معلوم / مع فاعله جملة فعلیه، و مفعوله « تجارب »
- ٣) فعل مضارع - صیغته مفرد مذکر غائب - له حرفان أصليان و حرفان زائدان / مع فاعله جملة فعلیه
- ٤) مضارع - حروفه الأصلية «ك س ب» و له حرفان زائدان (= مزيد ثلاثي) / فعل و فاعله « تجارب »

٤١ - « یفکر »:

- ١) للغائب - حروفه الأصلية «ف ك ر» و ليس له حرف زائد / فعل و مع فاعله جملة فعلیه
- ٢) صیغته للمفرد المذکر الغائب - مجهول - مصدره « تفكير » علی وزن أو من باب « تفعليل »
- ٣) فعل مضارع - للغائب - ماضیه « فکّر » علی وزن فعل، مصدره « تفکر » من باب « تفعل »
- ٤) مضارع - حروفه الأصلية « ف ك ر » و له حرف زائد واحد / فعل و مع فاعله جملة فعلیه

٤٢ - « الاعتماد »:

- ١) اسم - مفرد مذکر - معرف بال - حروفه الأصلية « ع م د » و وزنه « افتعال » / مضاف إليه
- ٢) اسم - مصدر من وزن « افتعال » و الماضي منه « إعتد » علی وزن « افتعل » / فاعل لفعل « یمكن »
- ٣) مفرد مذکر - مصدر من باب « افتعال » مضارعه « یعتد » و أمره « إعتد » - نكرة / فاعل لفعل « یمكن »
- ٤) مفرد مذکر - معرف بال - مصدر علی وزن « افتعال » و حروفه الأصلية « ع م د » / مفعول لفعل « یمكن »

■ ■ عین المناسب للجواب عن الأسئلة التالية (٤٣-٥٠)

٤٣ - عین الخطأ فی ضبط حركات الحروف:

- ١) شَرُّ النَّاسِ مَنْ لَا يَعْتَدُ الْأَمَانَةَ وَ لَا يَجْتَنِبُ الْخِيَانَةَ!
- ٢) الشَّجْرَةُ الْخَائِقَةُ تَنْمُو فِي بَعْضِ الْغَايِبَاتِ الْإِسْتَوَائِيَّةِ!
- ٣) عَلَى كُلِّ النَّاسِ أَنْ يَتَعَايَشُوا تَعَايِشًا سَلِيمًا!
- ٤) يَرَى حَافِظُ الدَّهْرِ مِنْ مَجَرِّ حَبِيبِهِ كَالْقِيَامَةِ!

٤٤ - « يترك الطالب البيت و يذهب إلى المدرسة بعد أن يأكل غداءه! ». عین الصحیح: الطالب يدرس

- ١) ليلاً (٢) مساءً (٣) صباحاً (٤) نهاراً!

٤٥- عَيْنُ الْخَطَأِ عَنْ « الْجَرَّارَةِ »:

- (١) هي آلة تُساعد المزارعين!
- (٢) يُنتفع بها في الأعمال الزراعية!
- (٣) تُستخدم في المزارع عادة!
- (٤) تَجَرُّ نَفْسَهَا عَلَى الْأَرْضِ الزَّرَاعِيَّةِ!

٤٦- عَيْنُ مَا لَيْسَ فِيهِ اسْمُ التَّفْضِيلِ:

- (١) هو في حياته أهدى مِنِّي كثيرًا!
- (٢) بكلامه اللين سَمَعْنَا أهدى الكلمات!
- (٣) صديقي أهدى إِلَيَّ كتابًا من مكتبته!
- (٤) أهدى عَمَلٍ نعرفه، هو بِالْعَمَلِ لا بِالْكَلَامِ!

٤٧- عَيْنُ مَا لَيْسَ فِيهِ الْمَعَادِلُ لِلْمُضَارِعِ الْإِنْتِزَامِيِّ الْفَارْسِيِّ:

- (١) يُحذِرُ الشَّرْطِيَّ الْمَسَافِرِينَ أَلَّا يَقْتَرِبُوا مِنَ الْأَمَاكِنِ الْخَطِرَةِ!
- (٢) يَا أَصْدِقَاءَ؛ يَجِبُ أَنْ تَكُونُوا مِنَ الْمُتَوَكِّلِينَ حَتَّى لَا تَيْأَسُوا!
- (٣) يَا أَيُّهَا الْأَطْفَالُ؛ لَا تَقْرَبُوا مِنْ هَذِهِ الْحَفْرَةِ لِأَنَّهَا خَطِرَةٌ!
- (٤) يَجْتَمِعُ التَّلَامِيذُ مَعَ مَعْلَمِهِمْ يَوْمِيًّا لِيَتَعَلَّمُوا الْعِلْمَ!

٤٨- عَيْنُ مَا فِيهِ « نُونُ الْوَقَايَةِ »:

- (١) يَجِبُ عَلَيْكَ أَنْ تُحَسِنِي لِمَنْ لَمْ تَكُنْ لَهُ قَدْرَةٌ!
- (٢) بَعْضُ الطَّيُورِ تَبْنِي بِيوتَهَا فَوْقَ الْأَشْجَارِ الْمَرْتَفِعَةِ!
- (٣) يُرشدني معلمي الرؤوف دائمًا إلى تعلّم العلوم النافعة!
- (٤) يَا أُخْتِي! إِنْ تَوَمَّني بِأَنَّ النَّجَاحَ نَتِيجَةُ أَعْمَالِكَ فَحَاوِلِي!

٤٩- عَيْنُ الصَّحِيحِ لِلْفَرَاعِينِ:

كان في فريقنا أحد عشر لاعبًا، طال لعبنا مدّة ساعتين. مضت عشرون دقيقة من اللعب. جرح لاعبان اثنان منّا، واصل لاعبين المباراة لمدّة دقيقة إلى نهاية اللعب!

- (١) سبعة / ساعة و أربعين
- (٢) تسعة / ساعتين و عشرين
- (٣) ستّة / ساعتين إلاّ عشرين
- (٤) تسعة / ساعة و أربعين

٥٠- عَيْنُ جَوَابِ الشَّرْطِ يَخْتَلِفُ نَوْعُهُ عَنِ الْبَاقِي:

- (١) إِنْ تَتْرَكُوا أَدَاءَ وَاجِبَاتِكُمُ الْمَدْرَسِيَّةَ تَرَسَبُوا فِي نَهَايَةِ السَّنَةِ!
- (٢) إِنْ نَنَدَمُ عَلَى أَعْمَالِنَا السَّيِّئَةِ نَغَيِّرُهَا بَعْدَ مَدَّةٍ بِسَهُولَةٍ!
- (٣) إِنْ يَنُمُ طِفْلٌ صَغِيرٌ فِي الْغُرْفَةِ أَتَكَلَّمُ هَمْسًا!
- (٤) إِنْ يَقْطَعُ أَحَدٌ كَلَامَ الْأَخْرَيْنِ فَهُوَ قَلِيلُ الْأَدَبِ!

۵۱- در کدام مورد، کسی که غسل بر او واجب شده، در ماه مبارک رمضان با وجود ارتکاب معصیت باید روزه بگیرد؟

- ۱) سهواً غسل نکند تا زمان اذان صبح برسد و بعد از آن غسل نماید.
- ۲) عمداً غسل نکند تا زمان اذان صبح برسد و قبل از طلوع آفتاب تیمم نماید.
- ۳) سهواً غسل نکند تا فقط وقت تیمم باقی بماند و با تیمم قبل از اذان صبح روزه بگیرد.
- ۴) عمداً غسل نکند تا فقط وقت تیمم باقی بماند و با انجام تیمم قبل از اذان صبح روزه بگیرد.

۵۲- کدام عبارت، از قرآن کریم علت عدم تحقق ﴿لَا رَتَابَ الْمُبْطِلُونَ﴾ را تبیین و مورد تأکید قرار می‌دهد؟

- ۱) ﴿وَمَا كُنْتُمْ تَتْلُوا مِنْ قَبْلِهِ مِنْ كِتَابٍ وَلَا تَخُطُّوْنَ بِيَمِينِكُمْ﴾
- ۲) ﴿وَلَوْ كَانِ مِنْ عِنْدِ غَيْرِ اللَّهِ لَوَجَدُوا فِيهِ اخْتِلَافًا كَثِيرًا﴾
- ۳) ﴿لَا يَأْتُونَ بِمِثْلِهِ وَلَا كَانَ بَعْضُهُمْ لِبَعْضٍ ظَهِيرًا﴾
- ۴) ﴿أَمْ يَقُولُونَ افْتَرَاهُ قُلْ فَأْتُوا بِسُورَةٍ مِثْلِهِ﴾

۵۳- با توجه به آیه ۵۹ سوره نساء (آیه اطاعت) و حدیث جابر، کدام مورد را می‌توان به‌عنوان پیام این آیه، استنباط نمود؟

- ۱) حضرت فاطمه زهرا (علیها السلام) جزو اهل بیت است و اگرچه عهده‌دار امامت نبوده، اما علم و عصمت کامل دارد و پیروی از ایشان سرچشمه هدایت و رستگاری است.
- ۲) همان‌طور که قرآن و پیامبر از هم جدا نمی‌شوند، قرآن و اهل بیت (علیهم السلام) نیز همواره باهم‌اند و وجود حضرات معصومین (علیهم السلام) نیز در کنار قرآن همیشگی است.
- ۳) از آنجا که مصداق اولی الامر در آیه شریفه مشخص نشده، برای آگاهی مردم و اشتباه نکردن آن‌ها لازم است که رسول خدا (صلی الله علیه و آله) مصداق آن را مشخص نمایند و جزئیات آن را بیان کنند.
- ۴) در صورتی مسلمانان گمراه نمی‌شوند که از هر دو میراث پیامبر پیروی کنند و به آن دو تمسک جویند و برای هدایت و سعادت اخروی نمی‌توان فقط از یکی از دو یادگار پیامبر (صلی الله علیه و آله) پیروی کرد.

۵۴- امامان معصوم (علیهم السلام) در مبارزه‌ای که با حاکمان جور داشتند از اصولی پیروی می‌کردند. کدام عبارت، بیانگر توضیح مناسبی برای آن می‌باشد؟

- ۱) اگر حاکمی در موردی بر طبق دستور اسلام عمل می‌کرد، آن مورد را تأیید می‌کردند.
- ۲) ائمه اطهار (علیهم السلام) به دور از انزوا شجاعانه و با صراحت درباره همه مسائل اظهارنظر می‌کردند.
- ۳) ثمره حضور سازنده امامان (علیهم السلام)، فراهم آمدن کتاب‌های بزرگ حدیث در کنار قرآن کریم است.
- ۴) اگر حاکمی در موردی بر طبق دستور اسلام عمل می‌کرد، آن مورد هم مورد تأیید قرار نمی‌گرفت.

۵۵- کدام مورد، عبارت «کسی نمی‌تواند در اراده خداوند نفوذ نماید و او را تسلیم خود کند.» را تبیین می‌کند و معنا می‌بخشد؟

- ۱) ﴿اللَّهُ أَعْلَمُ﴾ ۲) ﴿فَلِلَّهِ الْعِزَّةُ جَمِيعًا﴾ ۳) ﴿إِنَّمَا وَلِيُّكُمُ اللَّهُ﴾ ۴) ﴿فَلَنْ يَضُرَّ اللَّهَ شَيْئًا﴾

۵۶- اینکه خداوند پیامبر اکرم (صلی الله علیه و آله) را ولی انسان‌ها معرفی می‌کند به چه معناست و کدام آیه شریفه، حاکی از آن است؟

- ۱) چون ولایت خداوند مطلق است، بخشی از ولایت خود را به پیامبر (صلی الله علیه و آله) واگذار کرده است - ﴿... قُلْ أَ فَاتَّخَذْتُمْ مِنْ دُونِهِ أَوْلِيَاءَ لَا يَمْلِكُونَ لِأَنْفُسِهِمْ نَفْعًا وَلَا ضَرًّا﴾
- ۲) چون ولایت خداوند مطلق است، بخشی از ولایت خود را به پیامبر (صلی الله علیه و آله) واگذار کرده است - ﴿... مَا لَهُمْ مِنْ دُونِهِ مِنْ وَلِيٍّ وَلَا يُشْرِكُ فِي حُكْمِهِ أَحَدًا﴾
- ۳) خداوند پیامبر (صلی الله علیه و آله) را واسطه ولایت خود و رساننده فرمان‌هایش قرار داده است - ﴿... قُلْ أَ فَاتَّخَذْتُمْ مِنْ دُونِهِ أَوْلِيَاءَ لَا يَمْلِكُونَ لِأَنْفُسِهِمْ نَفْعًا وَلَا ضَرًّا﴾
- ۴) خداوند پیامبر (صلی الله علیه و آله) را واسطه ولایت خود و رساننده فرمان‌هایش قرار داده است - ﴿... مَا لَهُمْ مِنْ دُونِهِ مِنْ وَلِيٍّ وَلَا يُشْرِكُ فِي حُكْمِهِ أَحَدًا﴾

۵۷- آیه شریفه ﴿ وَ لَوْ أَنَّ أَهْلَ الْقُرَىٰ آمَنُوا وَ اتَّقَوْا لَفَتَحْنَا عَلَيْهِم بَرَكَاتٍ مِّنَ السَّمَاءِ وَ الْأَرْضِ ﴾ ناظر بر کدام سنت الهی است و با کدام روایت، هم مفهوم است؟

- (۱) تأثیر اعمال انسان در زندگی او - من یموت بالذنوب اکثر ممن یموت بالاجال
- (۲) توفیق الهی از امداد عام خداوند - من یموت بالذنوب اکثر ممن یموت بالاجال
- (۳) تأثیر اعمال انسان در زندگی او - من یعیش بالاحسان اکثر ممن یعیش بالاعمار
- (۴) توفیق الهی از امداد عام خداوند - من یعیش بالاحسان اکثر ممن یعیش بالاعمار

۵۸- مطابق آیات قرآن کریم عاقبت کسی که فقط زندگی دنیا را طلب کند، کدام است و زندگی دنیایی او چگونه خواهد بود؟

- (۱) برزخ - در دنیا نیکی می‌بیند ولی در آخرت از آن بهره‌ای ندارد.
- (۲) دوزخ - در دنیا نیکی می‌بیند ولی در آخرت از آن بهره‌ای ندارد.
- (۳) برزخ - به میزانی که خداوند اراده کند و بخواید از آن بهره‌مند می‌شود.
- (۴) دوزخ - به میزانی که خداوند اراده کند و بخواید از آن بهره‌مند می‌شود.

۵۹- اندیشه جبران بدی‌ها و زشتی‌ها، با کدام مورد، ارتباط دارد و خطاب الهی به این گونه افراد چیست؟

- (۱) ﴿ وَ نَفْسٍ وَ مَا سَوَّاهَا ﴾ - ﴿ لَا تَقْنَطُوا مِنْ رَحْمَةِ اللَّهِ ﴾
- (۲) ﴿ وَ نَفْسٍ وَ مَا سَوَّاهَا ﴾ - ﴿ لَا خَوْفَ عَلَيْهِمْ وَ لَا هُمْ يَحْزَنُونَ ﴾
- (۳) ﴿ وَ لَا أَقْسِمُ بِالنَّفْسِ اللَّوَّامَةِ ﴾ - ﴿ لَا تَقْنَطُوا مِنْ رَحْمَةِ اللَّهِ ﴾
- (۴) ﴿ وَ لَا أَقْسِمُ بِالنَّفْسِ اللَّوَّامَةِ ﴾ - ﴿ لَا خَوْفَ عَلَيْهِمْ وَ لَا هُمْ يَحْزَنُونَ ﴾

۶۰- فرو رفتن در هوس‌ها برای معتقدین به معاد چه عاقبتی دارد و زندگی آنان چگونه خواهد شد؟

- (۱) هدف قرار دادن زندگی دنیوی در عین اعتقاد به حیات اخروی - پیروی از ظن و گمان
- (۲) هدف قرار دادن زندگی دنیوی در عین اعتقاد به حیات اخروی - فرو رفتن در گرداب آلودگی‌ها
- (۳) انکار زندگی پس از مرگ در عین اعتقاد به متلاشی شدن جسم و روح انسان - پیروی از ظن و گمان
- (۴) انکار زندگی پس از مرگ در عین اعتقاد به متلاشی شدن جسم و روح انسان - فرو رفتن در گرداب آلودگی‌ها

۶۱- کدام مورد، به ترتیب به آرزوی بدکاران در آغاز حیات برزخی و حال ایشان در دادگاه الهی اشاره نموده است؟

- (۱) ﴿ إِنَّمَا يَأْكُلُونَ فِي بُطُونِهِمْ نَارًا وَ سَيَصْلُونَ سَعِيرًا ﴾ - ﴿ نَكَلَّمْنَا أَيْدِيَهُمْ وَ تَشْهَدُ أَرْجُلُهُمْ بِمَا كَانُوا يَكْسِبُونَ ﴾
- (۲) ﴿ رَبِّ ارْجِعُونِ لَعَلِّي أَعْمَلُ صَالِحًا فِيمَا تَرَكْتُ ﴾ - ﴿ نَكَلَّمْنَا أَيْدِيَهُمْ وَ تَشْهَدُ أَرْجُلُهُمْ بِمَا كَانُوا يَكْسِبُونَ ﴾
- (۳) ﴿ إِنَّمَا يَأْكُلُونَ فِي بُطُونِهِمْ نَارًا وَ سَيَصْلُونَ سَعِيرًا ﴾ - ﴿ وَإِنَّ عَلَيْكُمْ لَحَافِظِينَ كِرَامًا كَاتِبِينَ ﴾
- (۴) ﴿ رَبِّ ارْجِعُونِ لَعَلِّي أَعْمَلُ صَالِحًا فِيمَا تَرَكْتُ ﴾ - ﴿ وَإِنَّ عَلَيْكُمْ لَحَافِظِينَ كِرَامًا كَاتِبِينَ ﴾

۶۲- عبارت شریفه ﴿ الْيَوْمَ نَخْتِمُ عَلَىٰ أَفْوَاهِهِمْ ﴾ به زمان بیان شده در کدام آیه، اشاره نموده است؟

- (۱) ﴿ يَنْبَأُ الْإِنْسَانَ يَوْمَئِذٍ بِمَا قَدَّمَ وَ أَخَّرَ ﴾
- (۲) ﴿ وَ السَّمَاءُ بَنِينَهَا بِأَيْدٍ وَ إِنَّا لَمُوسِعُونَ ﴾
- (۳) ﴿ قَالَ رَبِّ ارْجِعُونِ لَعَلِّي أَعْمَلُ صَالِحًا فِيمَا تَرَكْتُ كَلَّا ﴾
- (۴) ﴿ يَوْمَ تَرْجُفُ الْأَرْضُ وَ الْجِبَالُ وَ كَانَتْ الْجِبَالُ كَثِيبًا مَّهِيلًا ﴾

۶۳- مخاطب عبارت شریفه «... خداوند با آن‌ها سخن نمی‌گوید و به آنان در قیامت نمی‌نگرد و آن‌ها را پاک نمی‌سازد...» کدام گروه از افراد هستند؟

- (۱) اموال یتیمان را به ناحق تصاحب می‌کنند و ربا می‌خورند.
- (۲) پیمان الهی و سوگندهای خود را به بهای ناچیزی می‌فروشند.
- (۳) گذشت ایام موجب از هم گسیختگی کارها و تصمیم‌های آنان می‌شود.
- (۴) کسانی که زر و سیم می‌اندوزند و در حق دیگران ظلم و ستم روا می‌دارند.

۶۴- شرط اینکه بنده‌ای محبوب خداوند متعال باشد چیست و کمال مراعات آن در کدام آیه شریفه، آمده است؟

- (۱) ﴿ فَاتَّبِعُونِي ﴾ - ﴿ يَغْفِرْ لَكُمْ ذُنُوبَكُمْ وَ اللَّهُ غَفُورٌ رَحِيمٌ ﴾
- (۲) ﴿ يُحِبِّبِكُمُ اللَّهُ ﴾ - ﴿ يَغْفِرْ لَكُمْ ذُنُوبَكُمْ وَ اللَّهُ غَفُورٌ رَحِيمٌ ﴾
- (۳) ﴿ فَاتَّبِعُونِي ﴾ - ﴿ أَطِيعُوا اللَّهَ وَ أَطِيعُوا الرَّسُولَ وَ أُولِي الْأَمْرِ مِنْكُمْ ﴾
- (۴) ﴿ يُحِبِّبِكُمُ اللَّهُ ﴾ - ﴿ أَطِيعُوا اللَّهَ وَ أَطِيعُوا الرَّسُولَ وَ أُولِي الْأَمْرِ مِنْكُمْ ﴾

۶۵- دلیل توجه ویژه نسبت به پوشش زنان در دین مبین اسلام کدام است و کدام وظیفه به صورت یکسان برای مردان و زنان وجود دارد؟

- (۱) بهره‌مندی از جمال - جلوگیری از جلب توجه نامحرم (۲) بهره‌مندی از جمال - پوشاندن گریبان از دید نامحرم
- (۳) نعمت جلال و زیبایی - پوشاندن گریبان از دید نامحرم (۴) نعمت جلال و زیبایی - جلوگیری از جلب توجه نامحرم

۶۶- پاسخ هر یک از سؤال‌های مطرح شده به ترتیب، کدام است؟

- چه چیز در جهان هستی مایه حیات و اساس زندگی است؟
- سبب نفوذ خارق‌العاده قرآن کریم در افکار و قلوب در طول تاریخ چیست؟
- کدام مورد، از علل فرستادن پیامبران متعدد می‌باشد؟

- (۱) ﴿ وَ جَعَلْنَا مِنَ الْمَاءِ كُلَّ شَيْءٍ حَيٍّ ﴾ - زیبایی لفظی - استمرار و پیوستگی در دعوت
- (۲) ﴿ وَ جَعَلْنَا مِنَ الْمَاءِ كُلَّ شَيْءٍ حَيٍّ ﴾ - انسجام درونی - آمادگی بشر برای دریافت برنامه کامل
- (۳) ﴿ اسْتَجِيبُوا لِلَّهِ وَ لِلرَّسُولِ إِذَا دَعَاكُمْ لِمَا يُحْيِيكُمْ ﴾ - زیبایی لفظی - استمرار و پیوستگی در دعوت
- (۴) ﴿ اسْتَجِيبُوا لِلَّهِ وَ لِلرَّسُولِ إِذَا دَعَاكُمْ لِمَا يُحْيِيكُمْ ﴾ - انسجام درونی - آمادگی بشر برای دریافت برنامه کامل

۶۷- اگر گفته شود «قرآن کریم احکام اجتماعی متعددی دارد.» پیام کدام آیه شریفه، مفید این معنی است؟

- (۱) ﴿ فَلَوْ لَا نَفَرَ مِنْ كُلِّ فِرْقَةٍ مِنْهُمْ طَائِفَةٌ لِيَتَفَقَّهُوا فِي الدِّينِ ﴾
- (۲) ﴿ لَقَدْ أَرْسَلْنَا رُسُلَنَا بِالْبَيِّنَاتِ وَ أُنزَلْنَا مَعَهُمُ الْكِتَابَ وَ الْمِيزَانَ ﴾
- (۳) ﴿ أَلَمْ تَرَ إِلَى الَّذِينَ يَزْعُمُونَ أَنَّهُمْ آمَنُوا بِمَا نُزِّلَ إِلَيْكَ وَ مَا نُزِّلَ مِنْ قَبْلِكَ ﴾
- (۴) ﴿ ذَلِكَ بِأَنَّ اللَّهَ لَمْ يَكُ مُغَيِّرًا نِعْمَةً أَنْعَمَهَا عَلَىٰ قَوْمٍ حَتَّىٰ يُغَيِّرُوا مَا بِأَنْفُسِهِمْ ﴾

۶۸- عبارت‌های زیر به ترتیب پیرامون کدام سیره پیامبر اکرم صلی الله علیه و آله در رهبری جامعه می‌باشد؟

- در جنگ‌ها سفارش می‌کرد که پیران و زنان را نکشند.
- به مردم می‌گفت بدی‌های یکدیگر را پیش من بازگو نکنید.
- او با داروهای خویش بیماران سرگشته را درمان می‌کرد.

- (۱) تلاش برای برقراری برابری - مبارزه با فقر و محرومیت - محبت و مدارا با مردم
- (۲) تلاش برای برقراری برابری - سخت‌کوشی در هدایت - مبارزه با فقر و محرومیت
- (۳) سخت‌کوشی در هدایت - تلاش برای برقراری برابری - مبارزه با فقر و محرومیت
- (۴) سخت‌کوشی در هدایت - محبت و مدارا با مردم - سخت‌کوشی در هدایت

۶۹- نجوای انسان مشتاق و منتظر امام زمان عجل الله فرجه با خود چگونه است؟

- (۱) قطعه گمشده‌ای از پر پرواز کم است
 - (۲) نظیر دوست ندیدم، اگر چه از مه و مهر
 - (۳) ما که باشیم ای تو ما را جان جان
 - (۴) او منتظر است تا که ما برگردیم
- یازده بار شمردیم و یکی باز کم است
 نهادم اینه‌ها در مقابل رخ دوست
 تا که ما باشیم با تو در میان
 ماییم که در غیبت کبری مانده‌ایم

۷۰- بیت زیر با کدام مورد، تناسب مفهومی دارد؟

«دوست نزدیک‌تر از من به من است وین عجب‌تر که من از وی دورم»

- (۱) اللَّهُمَّ لَا تَكَلْنِي إِلَى نَفْسِي طَرْفَةَ عَيْنٍ أَبَدًا
- (۲) تَفَكَّرُوا فِي كُلِّ شَيْءٍ وَلَا تَفَكَّرُوا فِي ذَاتِ اللَّهِ
- (۳) مَا رَأَيْتَ شَيْئًا إِلَّا وَرَأَيْتَ اللَّهَ قَبْلَهُ وَبَعْدَهُ وَمَعَهُ
- (۴) إِنَّمَا الْمُؤْمِنُ بِمَنْزِلَةِ كِفَّةِ الْمِيزَانِ كُلَّمَا زِيدَ فِي إِيْمَانِهِ زِيدَ فِي بَلَاءِهِ

۷۱- با توجه به تعالیم قرآن کریم چه کسی دارای شخصیت ناپایدار است و علت این ناآرامی چیست؟

- (۱) ﴿ شَفَا جُرْفٍ هَارٍ ﴾ - تسلیم بودن در برابر امیال نفسانی
- (۲) ﴿ شَفَا جُرْفٍ هَارٍ ﴾ - بی‌توجهی و اجتناب از امیال نفسانی
- (۳) ﴿ اتَّخَذَ إِلَهَهُ هَوَاهُ ﴾ - تسلیم بودن در برابر امیال نفسانی
- (۴) ﴿ اتَّخَذَ إِلَهَهُ هَوَاهُ ﴾ - بی‌توجهی و اجتناب از امیال نفسانی

۷۲- پیام کدام آیه شریفه، حاکی از این است که شیطان توسط همسر عزیز مصر دامی برای حضرت یوسف (علیه السلام) گسترده بود

تا ایشان را به گناه و فساد بکشاند؟

- (۱) ﴿ وَ لَوْ أَنَّهُمْ إِذْ ظَلَمُوا أَنفُسَهُمْ جَاءُوكَ فَاسْتَغْفَرُوا اللَّهَ ﴾
- (۲) ﴿ أَرَأَيْتَ مَنِ اتَّخَذَ إِلَهَهُ هَوَاهُ أَفَأَنْتَ تَكُونُ عَلَيْهِ وَكِيلًا ﴾
- (۳) ﴿ وَ لَئِنْ لَمْ يَفْعَلْ مَا أَمَرَهُ لَيَسْجَنَنَّ وَ لَيَكُونًا مِنَ الصَّاعِرِينَ ﴾
- (۴) ﴿ أَلَمْ أَعْهَدْ إِلَيْكُمْ يَا بَنِي آدَمَ أَنْ لَا تَعْبُدُوا الشَّيْطَانَ إِنَّهُ لَكُمْ عَدُوٌّ مُبِينٌ ﴾

۷۳- خداوند درباره تقدیر الهی و قانون مندی تخیلفناپذیر استوار آن در قرآن، کدام مثال را می‌زند؟

- (۱) ﴿ لَا الشَّمْسُ يَنْبَغِي لَهَا أَنْ تُدْرِكَ الْقَمَرَ وَ لَا اللَّيْلُ سَابِقُ النَّهَارِ ... ﴾
- (۲) ﴿ وَ مِنَ النَّاسِ مَنْ يَعْبُدُ اللَّهَ عَلَى حَرْفٍ فَإِنْ أَصَابَهُ خَيْرٌ اطْمَأَنَّ بِهِ ... ﴾
- (۳) ﴿ قُلْ أَفَأَتَّخِذْتُمْ مِنْ دُونِهِ أَوْلِيَاءَ لَا يَمْلِكُونَ لِأَنفُسِهِمْ نَفْعًا وَ لَا ضَرًّا ... ﴾
- (۴) ﴿ يَا أَيُّهَا الَّذِينَ آمَنُوا لَا تَتَّخِذُوا عَدُوِّي وَ عَدُوَّكُمْ أَوْلِيَاءَ تُلْقُونَ إِلَيْهِم بِالْمَوَدَّةِ ... ﴾

۷۴- با فهم کدام آیه شریفه، در می‌یابیم که تکیه بر خداوند و اعتماد به دستورات او، هرگونه نگرانی نسبت به آینده را از بین

می‌برد؟

- (۱) ﴿ قُلْ يَا عِبَادِيَ الَّذِينَ أَسْرَفُوا عَلَىٰ أَنفُسِهِمْ لَا تَقْنَطُوا مِنْ رَحْمَةِ اللَّهِ إِنَّ اللَّهَ يَغْفِرُ الذُّنُوبَ جَمِيعًا ... ﴾
- (۲) ﴿ أَلَمْ يَأْتِ الْبَنِيَّانَةَ عَلَىٰ تَقْوَىٰ مِنَ اللَّهِ وَ رِضْوَانٍ خَيْرٌ أَمْ مَنْ أَسَسَ بُنْيَانَهُ عَلَىٰ شَفَا جُرْفٍ هَارٍ ... ﴾
- (۳) ﴿ مَنْ آمَنَ بِاللَّهِ وَ الْيَوْمِ الْآخِرِ وَ عَمِلَ صَالِحًا فَلَا خَوْفٌ عَلَيْهِمْ وَ لَا هُمْ يَحْزَنُونَ ... ﴾
- (۴) ﴿ وَ لَوْ أَنَّ أَهْلَ الْقُرَىٰ آمَنُوا وَ اتَّقَوْا لَفَتَحْنَا عَلَيْهِم بَرَكَاتٍ مِنَ السَّمَاءِ وَ الْأَرْضِ ... ﴾

۷۵- گرفتار شدن در سنت املاء، ریشه در کدام ویژگی نفسانی دارد و چگونه بار گناهان را سنگین‌تر می‌نماید؟

- (۱) فراموشی و قدرناشناسی - خداوند شرایط را چنان فراهم می‌سازد که وی بتواند آسان‌تر گرفتار گناه شود.
- (۲) لجاجت و دشمنی با حق - خداوند شرایط را چنان فراهم می‌سازد که وی بتواند آسان‌تر گرفتار گناه شود.
- (۳) فراموشی و قدرناشناسی - مهلت‌ها و امکانات با اختیار و اراده خودشان به صورت بلای الهی جلوه‌گر می‌شود.
- (۴) لجاجت و دشمنی با حق - مهلت‌ها و امکانات با اختیار و اراده خودشان به صورت بلای الهی جلوه‌گر می‌شود.

Part B: Cloze Test

Directions: Questions 88-92 are related to the following passage. Read the passage and decide which choice (1), (2), (3), or (4) best fits each space. Then mark your answer sheet.

Globalization has affected most aspects of our lives. One area which has changed is education. More and more people move to different countries for their studies. At the same time, more people stay at home and study by (88) ----- learning. It is now easy (89) ----- without attending a college or university, or attending less often.

“Blended learning” means studying partly in a traditional way in the classroom and partly online or via email. These changes also mean that there is now more interest in “lifelong learning”, the idea that we go on learning throughout our working lives and even into (90) ----- . It is easy to attend “webinars” or online seminars (91) ----- being away from our offices. Many adults go back to college later in life because it is so easy to get a degree without (92) ----- work or disrupting family life.

- | | | | | |
|-----|-----------------|-------------------|---------------------|-------------------|
| 88- | 1) activity | 2) distance | 3) combination | 4) achievement |
| 89- | 1) for learning | 2) learn | 3) to learn | 4) learning |
| 90- | 1) ceremony | 2) childhood | 3) retirement | 4) entertainment |
| 91- | 1) without | 2) for | 3) by | 4) of |
| 92- | 1) giving up | 2) turning around | 3) taking notice of | 4) taking part in |

Part C: Reading Comprehension

Directions: In this part of the test you will read two passages. Each passage is followed by four questions. Answer the questions by choosing the best choice (1), (2), (3), or (4). Then mark your answer sheet.

PASSAGE 1:

It's not necessarily true that the longer you study, the greater your chances of getting a high score on a test. Time alone won't guarantee your success. You must study effectively, making the best use of your time. First, before an exam, talk to your teacher. Instead of asking, “What's on the test?” you can request guidelines about what topics will be covered and how you can best prepare. This information will provide a purpose for your study. Next, find a place to study where you will remain awake and undistracted: a desk in a library is better than a bed near a television. Then, with your purpose in mind, reread your class notes, textbook sections, and other materials. Underline key information and mark points that you do not understand. When you have finished this review, go back to these points and try to answer them. Use any chapter summaries or review materials that are available. Finally, if the teacher has provided sample test questions—or if review questions are available in the textbook—try to answer them. They will help you do a final check of your readiness for the exam.

- 93- **What does the passage mainly discuss?**
- 1) The importance of tests in students' educational success
 - 2) The negative effect of studying longer than normal
 - 3) The teacher's role in students' test performance
 - 4) The way to prepare the best for tests

- 94- Which of the following best describes the structure of the information in the passage?
- 1) A goal is set and its effects are described one after another.
 - 2) An approach is introduced and the steps involved in it are mentioned.
 - 3) A claim is made and evidence to show that the claim is wrong is offered.
 - 4) A problem is referred to and the possible solutions to get rid of it are listed.
- 95- The passage suggests that when exam time is close if a student asks his/her teacher, "What's on the test?", that student -----.
- 1) is on the wrong path
 - 2) shows he/she is anxious
 - 3) will not receive a response
 - 4) would make the teacher disappointed
- 96- The phrase "these points" in the passage refers to the points -----.
- 1) included in key information
 - 2) one has failed to take a look at
 - 3) of material other than class materials
 - 4) one has not been able to comprehend

PASSAGE 2:

To start with, we cannot go on using oil for ever. We can do so for a few more decades—perhaps until 2070, then it will run out. There will be none left—or at least, there will be hardly any left.

At present, there is still plenty of oil under the ground. There is oil under the North Sea and under the Atlantic Ocean. Engineers keep finding new sources of oil. But there are some realities which cannot be avoided. The quantity of oil under the ground and under the sea is not infinite. It will not last for ever. As oil becomes rarer, it will become harder to extract. It will also become more and more expensive. It will, therefore, become more expensive than other fuels. Oil will always cause pollution. Of course, there are also other truths: Scientists are making new forms of oil, using plants. Most of the oil that we eat comes from plants; and it is sometimes possible to make petrol from this oil. For instance, some types of diesel-fuel already contain sun-flower oil.

Sun-flower oil is cleaner than mineral oil, so it causes less pollution. But perhaps in the long term, vegetable oils are not a good solution for the future; in the future we may need all the land for producing food.

In reality, the future will have to be a future without oil—or with very little oil. Scientists are already developing cars, houses and plastics that do not use oil. Electricity will be the energy of the future, but it will have to be clean electricity.

- 97- The phrase "run out" in paragraph 1 is closest in meaning to -----.
- 1) appear
 - 2) lower
 - 3) end
 - 4) exist
- 98- The passage suggests that at present oil -----.
- 1) can meet human needs for energy
 - 2) is too hard to get from under the ground
 - 3) can be found under the seas and oceans more
 - 4) is located more under the ground than under the oceans
- 99- Which of the following is true about sun-flower oil, according to the passage?
- 1) It can be used as fuel to drive cars.
 - 2) It comes from sources other than plants.
 - 3) It causes as much pollution as mineral oil.
 - 4) It seems to be the final answer to our energy needs.
- 100- The passage would most probably continue with a discussion of -----.
- 1) the clean energy of the years ahead
 - 2) other problems related to the use of oil
 - 3) the role of energy in scientific developments
 - 4) steps to take to solve oil-related technological problems

کد کنترل

431

A

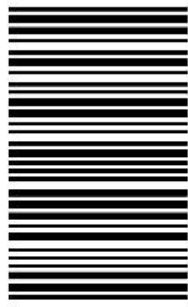

431A

دفترچه فرهنگ و معارف اقلیت‌های دینی
زبان‌های خارجی غیرانگلیسی
(ضمیمه دفترچه شماره ۱)



جمهوری اسلامی ایران
وزارت علوم، تحقیقات و فناوری
سازمان سنجش آموزش کشور

«اگر دانشگاه اصلاح شود مملکت اصلاح می‌شود.»
امام خمینی (ره)

ویژه نظام آموزشی ۳-۳-۶

آزمون سراسری ورودی دانشگاه‌های کشور - ۱۳۹۹

آزمون فرهنگ و معارف اقلیت‌های
دینی و زبان‌های خارجی غیرانگلیسی

صبح چهارشنبه
۱۳۹۹/۵/۲۹

گروه آزمایشی
هنر

زبان خارجی
آلمانی، فرانسه، روسی، ایتالیایی

فرهنگ و معارف اقلیت‌های دینی
مسیحی، زرتشتی، کلیمی

تعداد: ۲۵ سؤال مدت پاسخ‌گویی: ۲۰ دقیقه

تعداد: ۲۵ سؤال مدت پاسخ‌گویی: ۱۷ دقیقه

سال ۱۳۹۹

حق چاپ، تکثیر و انتشار سؤالات به هر روش (الکترونیکی و ...) پس از برگزاری آزمون، برای تمامی اشخاص حقیقی و حقوقی تنها با مجوز این سازمان مجاز می‌باشد و با منخلفین برابر مقررات رفتار می‌شود.

* داوطلب گرامی، عدم درج مشخصات و امضاء در مندرجات جدول ذیل، به منزله عدم حضور شما در جلسه آزمون است.

اینجانب..... با شماره داوطلبی..... با آگاهی کامل، یکسان بودن شمارهٔ سندلی خود را با شماره داوطلبی مندرج در بالای کارت ورود به جلسه، بالای پاسخنامه و دفترچهٔ سوالات، نوع و کدکنترل درج شده بر روی دفترچهٔ سوالات و پائین پاسخنامه ام را تأیید می‌نمایم.

امضاء:

- ۵۱- در هر مجموعهٔ منظم جهت تأمین هدف، چند ویژگی و خصوصیت مراعات شده است و عناصر قابل تشخیص در آن مجموعه منظم کدام است؟
- (۱) چهار - اراده و هدف و نقشه
(۲) شش - اراده و نقشه و هدف
(۳) چهار - آگاهی و نقشه و هدف
(۴) شش - آگاهی و هدف و برنامه
- ۵۲- اولین مأموریت انبیاء در زندگی بشر چه بوده است؟
- (۱) بیدارسازی میل فطری پرستش و هدایت او به سوی فطرت اولیه
(۲) افشاء ادعای برخی از بی‌خبران در مورد دخالت ترس و جهل در دینداری
(۳) جلوگیری از انحراف نیروی معنوی پرستش به صورت بت پرستی و ستاره پرستی
(۴) توجه دادن انسان به آیات و نشانه‌های خداوندی برای هدایت به سوی فطرت عارضی
- ۵۳- در کدام مصرع شاعر از صفات سلبی برای مناجات با خداوند استفاده کرده است؟
- (۱) نروم جز به همان ره که توام راهنمایی
(۲) همه غیبی تو بدانی همه عیبی تو بیوشی
(۳) بُد این خلق و تو بودی نبود خلق و تو باشی
(۴) بری از رنج و گدازی بری از درد و نیازی
- ۵۴- کدام غریزه در انسان از دست به دست هم دادن کلیهٔ امیال غریزی به دست می‌آید و هدف نهایی تمام امیال غریزی در انسان، کدام است؟
- (۱) شهوت - شهوترانی
(۲) خودخواهی - خودخواهی
(۳) شهوت - خودخواهی
(۴) خودخواهی - شهوترانی
- ۵۵- اراده برتر چگونه در انسان به وجود می‌آید و پشتوانهٔ توصیهٔ تعالیم دین به تحصیل فضایل، کدام است؟
- (۱) آشنایی با حقایق و بصیرت - کمالات اخلاقی
(۲) خالص نمودن اندیشه برای خدا - کمالات اخلاقی
(۳) آشنایی با حقایق و بصیرت - ایمان به مبدأ و معاد
(۴) خالص نمودن اندیشه برای خدا - ایمان به مبدأ و معاد
- ۵۶- مادیون برای سرپوش نهادن به کدام ضعف خود خویشتن را به غلط، پیرو علم معرفی نمودند؟
- (۱) عدم دلیل در انکار خداوند
(۲) نسبت دادن انکار خدا به عالم علم
(۳) نقص حوزهٔ تحقیق و مطالعهٔ علوم تجربی
(۴) محدودیت پیشرفت‌های علمی در اثبات خدا
- ۵۷- کدام عبارت، توضیح مناسبی دربارهٔ جهان پدیده‌ها و علت آن می‌باشد؟
- (۱) از آن‌جا که جهان پدیده‌ها وجود و واقعیت دارند، لذا موجود بی‌علت امکان وجود ندارد.
(۲) موجود بدون علت به‌عنوان علت هستی بخش جهان، خود پدیده‌ای است که نیازی به علت ندارد.
(۳) موجود بدون علت که خود علت همه پدیده‌هاست، هیچ‌یک از آثار پدیده را همراه خود ندارد.
(۴) موجود بی‌علت باید موجودی باشد که هم‌تند ماده و طبیعت، از خصوصیات پدیده بودن برخوردار باشد.

۵۸- زمانی که انسان مؤمن هرگونه هدف و مقصد غیرخدایی را از زندگی خود طرد کند، مطابق کدام روش، رفتار نموده است و مهم ترین عامل دوری از آن چیست؟

(۱) توحید عملی - گناه

(۲) توحید نظری - گناه

(۳) توحید نظری - شرک

(۴) توحید عملی - شرک

۵۹- وجود رابطه بین نوع خلقت و نوع هدایت موجودات، چه هدایتی را برای انسان رقم می زند و نیروی محرک انسان در فعالیت های ساده، کدام است؟

(۱) تنها از طریق قانون گذاری - مصلحت و لذت

(۲) طبیعی و از طریق قانون گذاری - مصلحت و لذت

(۳) تنها از طریق قانون گذاری - رسیدن به لذت و فرار از درد

(۴) طبیعی و از طریق قانون گذاری - رسیدن به لذت و فرار از درد

۶۰- به ترتیب عبارت «انسان، آزاد و صاحب اختیار است.» و «رابطه جهان و انسان، رابطه عمل و عکس العمل است.» به کدام دیدگاه درباره انسان مربوط می شود؟

(۱) مادی گرایی - مادی گرایی

(۲) مکتب آسمانی - مادی گرایی

(۳) مکتب آسمانی - مکتب آسمانی

(۴) مادی گرایی - مکتب آسمانی

۶۱- کدام عبارت، بیان مناسبی از رابطه شرایط بیرونی و عوامل محیطی با آگاهی در شکل گیری شخصیت انسان می باشد؟

(۱) انسان های ناآگاه در جامعه ساخته می شوند و انسان های آگاه از شرایط بیرونی تأثیر نمی پذیرند.

(۲) تأثیر شرایط بیرونی و عوامل محیطی در شخصیت انسان نسبت معکوس با آگاهی های انسان دارد.

(۳) تأثیر شرایط بیرونی و عوامل محیطی در شخصیت انسان نسبت مستقیم با آگاهی های انسان دارد.

(۴) انسان های آگاه تحت تأثیر شرایط بیرونی و عوامل محیطی قرار نمی گیرند و در مقابل آن مقاومت می کنند.

۶۲- عبارت «آزمایش خداوندی وسیله ایست برای شکوفایی استعداد های نهفته انسان و پرورش بُعد ملکوتی وجود او» می تواند مفهوم مناسبی برای کدام بیت باشد؟

(۱) ای شهان کشتیم ما خصم برون

مائند خصمی زان بتیر اندر درون

(۲) در بیابان گر به شوق کعبه خواهی زد قدم

سرزنش ها گر کند خار مفیلان غم مخور

(۳) تو را ز کنگره عرش می زند صفر

ندانمت که در این دامگه چه افتاده است

(۴) بر دم آن از دهان و از لبش

تا پدید آید ضمیر و مذهبش

۶۳- کدام دلیل از استدلال های اثبات معاد، تنها به قدرت خداوندی تکیه نمی کند، بلکه نمونه مشابه و محسوس و مشهود ارائه می نماید؟

(۱) پیدایش نخستین انسان

(۲) نظام مرگ و زندگی در طبیعت

(۳) معاد در پرتو عدل الهی

(۴) معاد در پرتو حکمت خداوندی

۶۴- پرسش «آیا انسان، جامعه و تاریخ را می سازد یا سیر جبری تاریخ و روابط اجتماعی است که شخصیت انسانی را شکل می دهد؟» به کدام مورد از تباط دارد؟

(۱) انسان شناسی که جهان بینی بخشی از آن است.

(۲) جامعه شناسی که ناشی از دیدگاه هر مکتب می باشد.

(۳) جامعه شناسی که جهان بینی بخشی از آن است.

(۴) انسان شناسی که ناشی از دیدگاه هر مکتب می باشد.

۶۵- کدام مورد، از اصیل ترین کشش های فطری در انسان می باشد و کدام مورد، بازتاب واقعیت جاودانی انسان است؟

(۱) میل به جاودانگی - میل به جاودانگی

(۲) میل به جاودانگی - واقعیت حیات انسان

(۳) وحشت از مرگ - میل به جاودانگی

(۴) وحشت از مرگ - واقعیت حیات انسان

- ۶۶- کور مادرزاد که توسط مسیح شفا یافته بود، خلاصه ماجرا را چگونه شرح داد؟
 (۱) ایمان من باعث نجاتم شد.
 (۲) سه بار صدای خدا را شنیدم که گفت: برخیز.
 (۳) یک چیز می دانم که کور بودم و الآن بینا شده‌ام.
 (۴) بخشیدن اموالم به نابینایان باعث نجاتم شد.
- ۶۷- واکنش دستگیرکنندگان عیسی هنگامی که گفت: «من هستم» چه بود؟
 (۱) برگشته بر زمین افتادند.
 (۲) عده‌ای از آنان ایمان آوردند.
 (۳) او را به زنجیر بستند و دستگیر کردند.
 (۴) یهودا را به خاطر خیانتش، توییح کردند.
- ۶۸- وقتی مریم مجدلیه، عیسی بر خاسته از مرگ را دید، ابتدا گمان کرد، او کیست؟
 (۱) متی (۲) پطرس (۳) باغبان (۴) یکی از سربازان خیانتکار
- ۶۹- عیسی به یهودیانی که به او ایمان آوردند، گفت: «اگر در کلام او بمانند»، چه خواهد شد؟
 (۱) مورد نفرت یهودیان خواهد بود.
 (۲) فی الحقیقه شاگرد او خواهند بود.
 (۳) فی الحقیقه به آسمان خواهند رفت.
 (۴) از عزت و اکرام بیشتری برخوردار خواهند شد.
- ۷۰- وقتی یحیی، عیسی را دید که به جانب او می آید، وی را چگونه معرفی نمود؟
 (۱) برترین آموزگار بشر که هر آنچه می دانم را از او آموخته‌ام.
 (۲) استاد و مراد من که او را متابعت می کنم.
 (۳) اینک شیر یهودا که جهان را فتح می کند.
 (۴) بره خدا که گناه جهان را برمی دارد.
- ۷۱- فرمایش مسیح خطاب به نیتودیموس در مورد شرط ورود به ملکوت خدا، چه بود؟
 (۱) عضو کلیسا شدن و تقدیم هدایا
 (۲) مولود شدن از سر نو و از روح
 (۳) ترک دنیای فانی و ریاضت کشیدن
 (۴) رعایت کردن قوانین شریعت طبق عهد عتیق
- ۷۲- عیسی، مردی را که در بیت حسدا دید، چگونه شفا داد؟
 (۱) بر سر بالینش دعا کرد.
 (۲) برخیز و بستر خود را برداشته و روانه شو.
 (۳) به محض حرکت آب حوض، او را غسل داد.
 (۴) دست خود را برپاهایش گذاشت و گناهانش را بخشید.
- ۷۳- به گفته مسیح که «اگر من از زمین بلند کرده شوم همه را به سوی خود خواهم کشید»، کنایه از چه بود؟
 (۱) نزول روح القدس
 (۲) صعودش به آسمان
 (۳) قسم موت که می بایست بمیرد.
 (۴) قسم قیامی که می بایست از مردگان برخیزد.
- ۷۴- طبق وعده مسیح فرستادن روح القدس برای شاگردان، چه نتیجه‌ای خواهد داشت؟
 (۱) از سلامتی روح و جسم برخوردار خواهند شد.
 (۲) زندگی دنیوی و روحانی آنان آسان تر خواهد شد.
 (۳) آنچه را در عهد عتیق در مورد روح و راستی آمده است، آشکار خواهد شد.
 (۴) همه چیز را به آنان تعلیم خواهد داد و آنچه که مسیح گفته است را به یادشان خواهد آورد.
- ۷۵- مسیح به پیروان خود می گوید زمانی فرا خواهد رسید که هر کس آنان را بگشود، چه گمانی خواهد برد؟
 (۱) خدا را خدمت می کند.
 (۲) من را خدمت می کند.
 (۳) کلیسا را خدمت می کند.
 (۴) شیطان را خدمت می کند.

- ۶۶- اهنودگاه، شامل چند فصل و کدام هات های یسنا است؟
 (۱) ۴ فصل - هات های ۴۳ تا ۴۶
 (۲) ۷ فصل - هات های ۲۸ تا ۳۴
 (۳) ۴ فصل - هات های ۴۷ تا ۵۰
 (۴) ۷ فصل - هات های ۳۵ تا ۴۱
- ۶۷- نام کدام یک از بخش های اوستا به معنی «همه سروران مینوی» است؟
 (۱) یسنا
 (۲) یشت ها
 (۳) ویسپرد
 (۴) وندیداد
- ۶۸- در کدام گاه نیایش، خورشید در آسمان نیست؟
 (۱) آشهین
 (۲) هاون
 (۳) آزیرن
 (۴) ریبتون
- ۶۹- کدام واژه در اوستا به دومین سوشیانت اشاره دارد؟
 (۱) اشیدرماه
 (۲) اوخشیت ارته
 (۳) استوت ارته
 (۴) اوخشیت نمه
- ۷۰- در مراسم گاهنبار پس از خواندن «آفرینگان گاهنبار» چه نیایشی خوانده می شود؟
 (۱) آیزور
 (۲) آتش نیایش
 (۳) همازور دهمان
 (۴) آفرینگان دهمان
- ۷۱- ایزد چیستا در اوستا با چه صفتی آمده است و این صفت به چه معناست؟
 (۱) وهیشته - بهترین
 (۲) رزیشه - راست ترین
 (۳) رزیشه - بهترین
 (۴) وهیشته - راست ترین
- ۷۲- میدیوماه (پسرعموی اشوزرتشت) جزو کدام دسته از یاران اشوزرتشت به شمار می آید؟
 (۱) خوئتو
 (۲) ورزن
 (۳) کوی
 (۴) اثیریامن
- ۷۳- کدام گزینه به نیروی «اهو» در وجود انسان اشاره دارد؟
 (۱) نیرویی که انسان را از خوبی و بدی کردارش آگاه می کند.
 (۲) نیروی درک و حس آدمی که قوه تشخیص او را اداره می کند.
 (۳) نیروی زندگی که با تن به هستی می آید و با مرگ جسم را ترک می کند.
 (۴) نیرویی که پس از مرگ انسان در سر پل چینود در برابر روان او حاضر می شود.
- ۷۴- کدام گزینه در توصیف امشاسپندان نادرست است؟
 (۱) جلوه ها و پرتوهایی از صفات اهورامزدا هستند.
 (۲) نماد و نشانه پله های کمال در دین زرتشتی هستند.
 (۳) پیروی از آن ها اخلاق نیک را در انسان پدید می آورد.
 (۴) هر یک از آن ها وظیفه ساختن بخشی از آفریده های جهان را برعهده دارند.
- ۷۵- در کدام بیت، معنا و مفهوم امشاسپند خشره وئیریه بازتاب یافته است؟
 (۱) ز نیرو بود مرد را راستی
 (۲) نییش عقرب نه از ره کین است
 (۳) به نام خداوند جان و خرد
 (۴) بنی آدم اعضای یکدیگرند
- ز سستی کژی زاید و کاستی
 اقتضای طبیعتش این است
 کزین برتر اندیشه برنگذرد
 که در آفرینش ز یک گوهرند

- ۶۶- اگر روح انسان بدون تلاش در این جهان از ابتدا در معرض فیض خداوند قرار می گرفت، چه مشکلی ایجاد می شد؟
 (۱) حکمت الهی به طور کامل اجرا نمی شد.
 (۲) عدالت الهی به طور کامل رعایت نمی شد.
 (۳) جهل او مانعی برای بهره مندی از فیض الهی می شد.
 (۴) شرم او مانعی برای بهره مندی از فیض الهی می شد.
- ۶۷- «کینسیت هگدولا» را چه کسی و در چه دوره ای تأسیس کرد؟
 (۱) یهوشوع - معبد دوم بیت المقدس
 (۲) یهوشوع - معبد اول بیت المقدس
 (۳) عزرا هسوفور - معبد دوم بیت المقدس
 (۴) عزرا هسوفور - معبد اول بیت المقدس
- ۶۸- کدام جلد های میشنا به ترتیب به قوانین ازدواج و غسل اختصاص دارد؟
 (۱) ناشیم - طهاروت (۲) ناشیم - قداشیم (۳) زراعیم - طهاروت (۴) زراعیم - قداشیم
- ۶۹- «شبات گادول» در کدام ماه و پیش از کدام عید واقع شده است؟
 (۱) تیشری - پسخ (۲) نیسان - پسخ (۳) تیشری - سوکوت (۴) نیسان - شاووعوت
- ۷۰- پس از انجام ذبح شرعی، ریختن خون روی خاک و پوشاندن آن با خاک چه حکمی دارد؟
 (۱) در مورد ذبح پرنده انجام می شود.
 (۲) در مورد ذبح چهارپا انجام می شود.
 (۳) در مورد هرگونه ذبح، الزامی است.
 (۴) در مورد هرگونه ذبح، مستحب است.
- ۷۱- انتخاب «زوش گالوتا» برعهده چه کسانی بود؟
 (۱) تناییم (۲) گنوبیم (۳) امورائیم (۴) ربانان سورااییم
- ۷۲- مضمون کتاب زوهر کدام است و به کدام زبان نگاشته شده است؟
 (۱) تفسیر بر میشنا و تلمود - زبان عبری
 (۲) تفسیر بر میشنا و تلمود - زبان آرامی
 (۳) تفسیر بر تورات و کتب انبیا - زبان عبری
 (۴) تفسیر بر تورات و کتب انبیا - زبان آرامی
- ۷۳- به کدام علت یکی از اسامی عید شاووعوت، «هگ هقاصیر» است؟
 (۱) شمارش هفت هفته
 (۲) آغاز اهدای نوبرانه میوه ها
 (۳) هم زمانی با فصل دروی گندم
 (۴) اجتماع نهایی پس از عید پسخ
- ۷۴- در مراسم عقد ازدواج، کدام دعا خوانده می شود؟
 (۱) کتوبا (۲) قدیش (۳) بریخ شمه (۴) هفت براخا
- ۷۵- دوره نجات هنگام ظهور منجی موعود در یهودیت چه نام دارد؟
 (۱) گنولا (۲) ماشیح (۳) صداقا (۴) یوول

Teil A: Grammatik

- 76- **Elena verteidigt ----- Masterarbeit im Juni nächsten Jahres.**
1) ihr 2) ihre 3) ihren 4) ihrer
- 77- **Sie hat uns nicht verraten, wer ihr das Heiratsangebot gemacht hatte, ----- wir sie nicht in Ruhe ließen.**
1) ob 2) dass 3) sobald 4) obwohl
- 78- **Ich entschuldige mich -----, dass ich Ihre Sorge um Ihren Sohn nicht geteilt habe.**
1) dafür 2) daraus 3) davon 4) darauf
- 79- **In welchem Tempus steht der Satz „Sie hatte ihren Vater zum Bahnhof gebracht“?**
1) Präsens 2) Perfekt 3) Präteritum 4) Plusquamperfekt
- 80- **Wir ----- uns beeilen, um den letzten Zug nach Darmstadt nicht zu verpassen.**
1) mögen 2) dürfen 3) müssen 4) können
- 81- **In welchem Kasus steht die Präposition im Satz „Der Lehrer schrieb ein paar Wörter an die Tafel“?**
1) Dativ 2) Genitiv 3) Akkusativ 4) Nominativ
- 82- **Mit ----- spricht dein Vater so lange? – Mit unserem neuen Nachbarn aus Bulgarien.**
1) wem 2) wen 3) was 4) wer
- 83- **Welche Bedeutung hat das Modalverb im Satz „Ich will meinem Freund ein Buch schenken“?**
1) Fähigkeit 2) Absicht 3) Erlaubnis 4) Notwendigkeit
- 84- **Jens ----- sich (sich unterhalten) nach der Sitzung mit dem Gastredner.**
1) unterhielt 2) unterhältet 3) unterhältst 4) unterhieltet
- 85- **Ein ----- Verwandter von mir ist als freier Mitarbeiter für die Rhein-Neckar-Zeitung tätig.**
1) nahe 2) naher 3) nahes 4) nahen

Teil B: Vokabeln

- 86- **Ein ----- führt beruflich alle Arbeiten aus, die mit elektrischem Strom zu haben.**
1) Ingenieur 2) Elektriker 3) Handwerker 4) Mechaniker
- 87- **Welches Wort passt nicht in die Reihe?**
1) Ernte 2) Bauer 3) Scheune 4) Lehrbuch
- 88- **Paul hat eine sehr gute Stimme. Aus ihm kann ein guter ----- werden.**
1) Politiker 2) Sportler 3) Sänger 4) Maler
- 89- **Weil der Zug nach Köln eine halbe Stunde Verspätung hatte, ----- ich leider einen lukrativen Auftrag.**
1) verlor 2) erhielt 3) startete 4) unterschrieb
- 90- **Willst du lieber in einem Gästehaus übernachten oder ein ----- auf der Wiese aufzustellen.**
1) Schild 2) Gerät 3) Zelt 4) Plan

Teil C: Lückentest**Ergänzen Sie den Text mit den richtigen Auswahlmöglichkeiten!**

Newton schloß einmal unter einem Apfelbaum. Da fiel eine Frucht herab, und er (91) ----- . Dieses unbedeutende Ereignis hatte bedeutende (92) -----: der Physiker beschäftigte sich nun mit frei fallenden Körpern. Nach sieben Jahren eifrigen Studiums (93) ----- er das Gesetz der Schwere auf, mit (94) ----- Hilfe er auch die Bewegung der Planeten (95) ----- die Sonne erklären konnte.

- | | | | | |
|-----|-------------|--------------|---------------|-------------------|
| 91- | 1) erwachte | 2) trank sie | 3) antwortete | 4) schrieb weiter |
| 92- | 1) Bilder | 2) Folgen | 3) Waren | 4) Stücke |
| 93- | 1) lag | 2) stand | 3) stellte | 4) steckte |
| 94- | 1) des | 2) deren | 3) denen | 4) dessen |
| 95- | 1) in | 2) an | 3) auf | 4) um |

Teil D: Leseverstehen

Die Ukraine ist ein Land in Osteuropa. Sie ist etwa doppelt so groß wie Deutschland und nach Russland das zweitgrößte Land Europas. Die Ukraine hat viele Nachbarländer: Im Osten grenzt sie an Russland, im Norden an Weißrussland, im Westen an Polen, die Slowakei, Ungarn, Rumänien und Moldawien. Der Süden der Ukraine liegt am Schwarzen Meer und am Asowschen Meer. Seit 1991 ist die Ukraine ein unabhängiger Staat. Ihre Hauptstadt heißt Kiew. Am 26. April 1986 kam es in der ukrainischen Stadt Tschernobyl zu einer schweren Explosion in einem Atomkraftwerk. Die radioaktive Strahlung, die bei dem Unfall ausgetreten ist, hat viele Tausend Menschen in der Ukraine krank gemacht oder sogar getötet. Durch Wind und Regenwolken konnten sich die Strahlen immer weiter ausbreiten – sogar bis nach Deutschland. In der Ukraine selbst gibt es heute immer noch Gebiete, die radioaktiv verseucht sind und von niemandem betreten werden dürfen.

- 96- **Bei welcher handelt es um die Hauptstadt der Ukraine?**
 1) Riga 2) Kiew 3) Tiflis 4) Minsk
- 97- **Wie groß ist Deutschland im Verhältnis zur Ukraine?**
 1) Halb so groß 2) Viermal größer
 3) Doppelt so groß 4) Ein Viertel so groß
- 98- **Welches Land grenzt nicht an die Ukraine?**
 1) Polen 2) Ungarn 3) Russland 4) Niederlande
- 99- **Seit wann gibt es den unabhängigen Staat Ukraine?**
 1) 1917 2) 1946 3) 1986 4) 1991
- 100- **Über welches Thema findet sich im Artikel keine Information? Über -----.**
 1) Konflikt zwischen Ukraine und Russland
 2) Folgen der radioaktiven Strahlung
 3) Geografische Lage der Ukraine
 4) das Ereignis in Tschernobyl

Partie A: Grammaire**Complétez les phrases suivantes en cochant la réponse correcte:**

- 76- **Le livre ----- géographique de Nathalie a disparu.**
1) la 2) de 3) une 4) de la
- 77- **J'adore manger en France; les plats ----- sont excellents!**
1) France 2) français 3) française 4) françaises
- 78- **Tous mes vœux pour ----- fin d'année.**
1) ce 2) cet 3) ces 4) cette
- 79- **Son père -----le journal quand nous sommes arrivés chez eux.**
1) lisait 2) a lu 3) lira 4) lit
- 80- **Elle me donne la recette de la tarte ----- je ne me souviens plus.**
1) où 2) que 3) qui 4) dont
- 81- **Ses parents souhaitent que leurs enfants ne ----- plus participer à ce concours.**
1) pourront 2) peuvent 3) puissent 4) pourraient
- 82- **Quand vous ----- à ranger la maison vous jouerez à l'ordinateur.**
1) m'aurez aidé 2) m'avez aidé 3) m'aidez 4) m'aidez
- 83- **Si vous étiez de mon avis, nous ----- à l'exposition.**
1) allons 2) irons 3) irions 4) allions
- 84- **Les pièces de Molière ----- à la Comédie française.**
1) ont joués 2) ont joué 3) ont été joués 4) ont été jouées
- 85- **----- deux ans que j'habite ce quartier touristique.**
1) Il y a 2) Depuis 3) Pendant 4) Dans

Partie B: Vocabulaire:**Complétez les phrases suivantes en cochant la réponse correcte:**

- 86- **Le bâtiment destinée au logement des militaires est -----.**
1) un pavillon 2) une caserne 3) une ferme 4) un chalet
- 87- **Les ----- sont efficaces lorsqu'ils sont administrés à un bébé au bon moment.**
1) traitements 2) guérisons 3) vaccins 4) soins
- 88- **Les yeux ----- sont une caractéristique génétique chez les personnes d'origine asiatique.**
1) bridés 2) pochés 3) gonflés 4) exorbités
- 89- **Tous les parents souhaitent que leurs enfants soient ----- pour avoir de bonnes relations avec les autres.**
1) timides 2) arrogants 3) modestes 4) sociables
- 90- **Après son accident, sa voiture est trop endommagée: elle est -----.**
1) nuisible 2) invisible 3) irréparable 4) inadmissible

Partie C: Texte à Compléter:

Au lycée, dans chaque classe, les élèves ont plusieurs (91) ----- spécialisés. Tous suivent des cours (92) ----- classique; ils aiment Victor Hugo (93) ----- est le plus populaire des poètes. Ils apprennent par cœur quelques-uns de ses (94) -----.

Ils étudient aussi Balzac dont chaque roman correspond aux événements historiques et à la civilisation. Ce qui provoque un changement du (95) ----- politique.

- | | | | | |
|-----|-----------------|----------------|----------------|----------------------|
| 91- | 1) instituteurs | 2) professeurs | 3) percepteurs | 4) maitres |
| 92- | 1) des lettres | 2) des œuvres | 3) des auteurs | 4) de la littérature |
| 93- | 1) qui | 2) que | 3) dont | 4) où |
| 94- | 1) poètes | 2) poèmes | 3) poésies | 4) sommets |
| 95- | 1) état | 2) régime | 3) parlement | 4) gouvernement |

Partie D: Compréhension de Texte:

Lisez le texte suivant et répondez aux questions:

Vacances en Alsace

Chère Julie,

Je suis actuellement en vacances en Alsace. Il fait très froid ici. Hier il a même neigé. Aujourd'hui, avec ma famille (mes parents et mon frère) nous sommes allés au marché de Noël, c'était vraiment incroyable ! Ma mère m'a exceptionnellement laissé boire du chocolat chaud même si je n'ai normalement pas le droit.

Dans ma famille, on adore goûter les spécialités locales alors on a tout essayé, de la choucroute à la tarte flambée.

Félix n'arrête pas de manger des bredele (des biscuits spéciaux d'ici). C'est vrai qu'ils sont très bons mais j'ai peur qu'il tombe malade. Demain, on prévoit de faire une promenade dans le quartier de la Petite France, il paraît que c'est le plus beau de Strasbourg!

Je t'aurais bien envoyé une photo mais nous n'avons pas d'appareil. Mes parents ont insisté pour qu'on prenne nos chaussures de marche, ils veulent qu'on aille faire des randonnées dans les montagnes. J'espère que tu vas bien et que tes vacances au ski se passent bien aussi. On se reverra à la rentrée, j'ai hâte de te raconter le reste de mon voyage.

À très vite,
Marianne.

- 96- **Que représente Felix pour Marianne?**
 1) Son ami 2) Son père 3) Son frère 4) Son oncle
- 97- **À quelle saison Marianne se réfère-t-elle dans sa lettre?**
 1) Printemps 2) Automne 3) Hiver 4) Été
- 98- **Quelle famille est la famille de Marianne?**
 1) Une famille qui n'aime pas le sport.
 2) Une famille qui déteste la nourriture locale
 3) Une famille qui prend beaucoup de photos.
 4) Une famille qui aime essayer la cuisine locale
- 99- **Quand Marianne peut-elle boire du chocolat chaud?**
 1) Parfois 2) Souvent
 3) Toujours 4) Normalement jamais
- 100- **De combien de personnes la famille est-elle composée?**
 1) 5 2) 6 3) 3 4) 4

А. Выберите правильный вариант ответа:

- 76- Вам ----- московский цирк?
1) нравится 2) любите 3) нравятся 4) любят
- 77- Олег часто приглашает меня -----,
1) на стадионе 2) к стадиону 3) по стадиону 4) на стадион
- 78- Вместе с Иваном на автобусе мы ----- в гостиницу.
1) пришли 2) поехали 3) пошли 4) ушли
- 79- В праздники люди любят гулять ----- площади.
1) в 2) о 3) на 4) к
- 80- Днем ----- состоялся студенческий праздник.
1) в университет 2) в университетах
3) из университета 4) в университете
- 81- Что можно сказать о человеке, ----- пет мечты?
1) у которого 2) при котором 3) к которому 4) от которого
- 82- Мы не знаем, ----- говорилось в письме.
1) чем 2) о чем 3) чему 4) с чем
- 83- Я раньше никогда не встречал -----.
1) этого человека 2) этот человек
3) об этом человеке 4) с этим человеком
- 84- Александр весь день переводил статью -----.
1) русская литература 2) русской литературой
3) русской литературе 4) о русской литературе
- 85- В конкурсе могут участвовать юридические лица, ----- подали заявки.
1) которые 2) который 3) которая 4) которого
- 86- Иван давно интересуется -----.
1) Древнюю Грецию 2) Древней Грецией
3) Древняя Греция 4) Древней Греции
- 87- Они хотят познакомиться ----- новыми студентами.
1) трех 2) три 3) тремя 4) о трех
- 88- Получать подарки от учеников ----- всегда приятно.
1) учителям 2) учителей 3) учителя 4) учителях
- 89- Первый снег, ----- ночью, безумно обрадовал детвору.
1) выпавшую 2) выпавшей 3) выпавшее 4) выпавший
- 90- ----- первые результаты, ученые решили продолжать эксперименты.
1) Проанализированные 2) Проанализировавший
3) Проанализировав 4) Проанализировавших

Б. Дополните текст, используя подходящее по смыслу слово.

Я спортсмен. У меня много (91) -----, Каждый раз после соревнований у меня (92) ----- новые друзья. В Санкт-Петербурге я познакомился (93) -----, Он тоже спортсмен. Андрей показал (94) ----- город, его (95) ----- улицы, площади и музеи.

- | | | | | |
|-----|---------------|---------------|---------------|---------------|
| 91- | 1) друзья | 2) друзей | 3) друзьям | 4) друзьях |
| 92- | 1) появляются | 2) появляется | 3) появляемся | 4) появляться |
| 93- | 1) Андрей | 2) с Андрея | 3) Андрею | 4) с Андреем |
| 94- | 1) меня | 2) мною | 3) мне | 4) мной |
| 95- | 1) красивый | 2) красивы | 3) красивос | 4) красивых |

В. Прочитайте текст и выполните задания после него:

Меня зовут Александр. Мои родители живут в маленьком уральском селе Нижняя Синячиха. Я приехал в Екатеринбург и поступил в университет на биологический факультет. Я очень люблю биологию, поэтому мне нравится учиться. Меня интересует изменение экологии во всех странах мира. Грязная атмосфера отрицательно влияет на здоровье людей. Свободное время я обычно провожу на природе.

Летом мне нравится возвращаться домой, к моим родителям, где прошло мое детство. Нижняя Синячиха – старинное русское село. Самый "живой" музей деревянной архитектуры. Сегодня наше село и наш музей под открытым небом посещает много туристов. Иногда приезжают и иностранные гости. Жалко, что и в таком красивом селе экология не очень хорошая.

В университете я познакомился с Ириной. Она – уже моя супруга и учится на химическом факультете. Этим летом я поеду домой вместе с ней, чтобы познакомить ее с моими родителями.

- 96- Родное село Александра известно, потому что -----.
- | | |
|-------------------------------------|---------------------------------------|
| 1) это - экологически чистое место | 2) там музей экологии |
| 3) там биологический факультет УРФУ | 4) там старинные деревянные постройки |
- 97- Александр хочет стать -----.
- | | | | |
|------------|-----------------|-------------|------------|
| 1) физиком | 2) архитектором | 3) биологом | 4) химиком |
|------------|-----------------|-------------|------------|
- 98- Александр любит в свободное время -----.
- | | |
|--------------------|---------------------------------|
| 1) читать книги | 2) ездить за город на природу |
| 3) фотографировать | 4) посещать биологические музеи |
- 99- Александр приехал в Екатеринбург, чтобы -----.
- | | |
|----------------------------|--|
| 1) поступить в университет | 2) посмотреть город |
| 3) познакомиться с Ириной | 4) посетить биологический музей города |
- 100- Летом Александр хочет -----.
- | |
|---|
| 1) поехать с Ириной домой |
| 2) посещать все музеи Екатеринбурга |
| 3) познакомиться с родителями Ирины |
| 4) поступить на биологический факультет |

Capitolo A: Indicate la risposta corretta:

- 76- Maria decide di parlare ----- professore di lingua.
1) di 2) con 3) col 4) con la
- 77- Rabat e Tripoli sono ----- Africa.
1) a 2) in 3) nell' 4) all'
- 78- I miei amici sono rimasti a dormire fino ----- tardi.
1) a 2) di 3) in 4) per
- 79- Mario e Alessandro si sono laureati ----- tre anni.
1) a 2) in 3) di 4) per
- 80- Chi rappresenta una parte in un'opera teatrale e' -----.
1) insegnante 2) soldato 3) cantante 4) attore
- 81- L'autoveicolo pubblico per trasporto urbano o interurbano di persone e'-----.
1) treno 2) autobus 3) aeroplano 4) macchina
- 82- Mi dispiace sentire che tuo fratello non ----- bene.
1) sta 2) stai 3) stia 4) sii
- 83- Fa freddo e Mario ----- una maglia pesante.
1) vende 2) veste 3) vede 4) si mette
- 84- E' probabile che ----- domani
1) nevico 2) nevica 3) nevichi 4) neviche
- 85- Roberto permette che tu ----- il suo panino.
1) mangi 2) mangia 3) mangiasti 4) mangio
- 86- I nostri amici se ne vanno senza che tu -----.
1) sai 2) lo sappi 3) sappeste 4) lo sappia
- 87- Alessandro, dove hai comprato questi libri usati? ----- ho ----- al mercato.
1) Lo-comprati 2) Li-comprato 3) Li-comprati 4) L'-comprato
- 88- Loro andavano in biblioteca -----.
1) ieri 2) oggi 3) stamattina 4) tutti i giorni
- 89- Umberto e' così intelligente ----- Mario.
1) così 2) come 3) come che 4) così che
- 90- Ero certo che Fabrizio mi ----- una lettera.
1) scrivi 2) scrivera' 3) scriverebbe 4) avrebbe scritto

Capitolo B: Completate il seguente testo con le parole proposte:

Michel e' un giovane inglese, e' (91) ----- . Londra. E' gia' partito per Italia per passare un corso d'italiano presso una scuola privata. Dopo (92) ----- di studiare e' ritornato a Londra e adesso spiega alla sua famiglia una caratteristica degli italiani. Lui dice "Gli italiani sono conosciuti in tutto il mondo per la loro eleganza; la cucina italiana e' molto famosa. (93) ----- parlare dei loro tesori artistici e della bellezza delle loro citta', delle spiagge e altri luoghi di vacanza. Ma c'e' un'altra caratteristica per la quale gli italiani (94) ----- dappertutto: gli italiani gesticolano, si muovono in continuazione e usano soprattutto le mani, parlano con gesti". Michel aggiunge che ha visto tanti italiani (95) ----- gesti ma adesso non ne conosce il significato.

- 91- 1) a 2) da 3) di 4) della
 92- 1) aver finito 2) che finisce 3) che finisca 4) finire
 93- 1) vuole 2) si deve 3) devovo 4) si vogliono
 94- 1) si riconoscono 2) conoscono 3) sanno 4) vanno
 95- 1) fare 2) fanno 3) facevano 4) faranno

Capitolo C: Leggete il testo e rispondete alle domande seguenti:

Giacomo, architetto romano disoccupato di 38 anni, non sa cosa fare nella vita.

Davanti a lui ci sono due possibilità: continuare a vivere come vive oggi o cambiare tutto. Giacomo ha comprato una casa. E che casa! Un vecchio edificio, grande, grigio e brutto. Ma ora c'è tutto diverso. Al piano terra c'è una biblioteca con libri e riviste un po' speciali. In un'altra stanza tanti computer per qualsiasi informazione. C'è poi una palestra con tavoli da ping-pong, e da biliardo. Al primo piano c'è la camera di Giacomo: un po' speciale. Ma la parte principale è l'ufficio, dove Giacomo, collegato via computer con una ditta di Londra, lavora ed i clienti non lo vedono.

- 96- **Giacomo è un architetto che -----.**
 1) canta 2) lavora 3) insegna 4) non lavora
- 97- **La casa di Giacomo è -----.**
 1) piccolo 2) nuova 3) vecchia 4) calma
- 98- **I libri si mantengono -----.**
 1) al primo piano 2) al piano terra 3) al secondo piano 4) in una stanza
- 99- **Ora la casa di Giacomo è completamente -----.**
 1) brutta 2) lontana 3) diversa 4) piccola
- 100- **I clienti di Giacomo vivono -----.**
 1) in Italia 2) in Germania 3) in Spagna 4) in Inghilterra

کد کنترل

421

A



421A

دفترچه شماره ۲
صبح چهارشنبه ۱۳۹۹/۵/۲۹



«اگر دانشگاه اصلاح شود مملکت اصلاح می‌شود.»
امام خمینی (ره)

جمهوری اسلامی ایران
وزارت علوم، تحقیقات و فناوری
سازمان سنجش آموزش کشور

آزمون سراسری ورودی دانشگاه‌های کشور - ۱۳۹۹

آزمون اختصاصی
گروه آزمایشی هنر

ویژه نظام آموزشی ۳-۳-۶

مدت پاسخ‌گویی: ۱۶۵

تعداد سؤال: ۱۶۰

عنوان مواد امتحانی آزمون اختصاصی گروه آزمایشی هنر، تعداد، شماره سؤالات و مدت پاسخ‌گویی

ردیف	مواد امتحانی	تعداد سؤال	از شماره	تا شماره	مدت پاسخ‌گویی
۱	درک عمومی هنر	۳۰	۱۰۱	۱۳۰	۲۵ دقیقه
۲	درک عمومی ریاضی - فیزیک	۳۰	۱۳۱	۱۶۰	۴۰ دقیقه
۳	ترسیم فنی	۲۰	۱۶۱	۱۸۰	۲۶ دقیقه
۴	خلاقیت تصویری و تجسمی	۲۰	۱۸۱	۲۰۰	۲۴ دقیقه
۵	خلاقیت نمایشی	۲۰	۲۰۱	۲۲۰	۱۳ دقیقه
۶	خلاقیت موسیقی	۲۰	۲۲۱	۲۴۰	۲۰ دقیقه
۷	خواص مواد	۲۰	۲۴۱	۲۶۰	۱۷ دقیقه

سال ۱۳۹۹

حق چاپ، تکثیر و انتشار سؤالات به هر روش (الکترونیکی و ...) پس از برگزاری آزمون، برای تمامی اشخاص حقیقی و حقوقی تنها با مجوز این سازمان مجاز می‌باشد و با مغفلین برابر مقررات رفتار می‌شود.

* داوطلب گرامی، عدم درج مشخصات و امضاء در مندرجات جدول ذیل، به منزله عدم حضور شما در جلسه آزمون است.

اینجانب..... با شماره داوطلبی..... با آگاهی کامل، یکسان بودن شماره سندلی خود را با شماره داوطلبی مندرج در بالای کارت ورود به جلسه، بالای پاسخنامه و دفترچه سؤالات، نوع و کدکنترل درج شده بر روی دفترچه سؤالات و پائین پاسخنامهام را تأیید می‌نمایم.

امضاء:

- ۱۰۱- در تراش قلم‌های خوشنویسی، کدام اقدام به «فاق زدن» شهرت دارد؟
 (۱) ایجاد شکاف در نوک قلم
 (۲) ایجاد زاویه حاده در نوک قلم
 (۳) برداشتن کناره‌های قلم از دو طرف
 (۴) برداشتن پوست قهوه‌ای‌رنگ پشت قلم
- ۱۰۲- با بهره‌گیری از کدام شرایط در عکاسی، عمق میدان وضوح بیشتر می‌شود؟
 (۱) لنز تله و دیافراگم باز
 (۲) لنز واید و دیافراگم باز
 (۳) لنز تله و دیافراگم بسته
 (۴) لنز واید و دیافراگم بسته
- ۱۰۳- کدام معمار اروپایی با پیروی از سبک کلاسیک باستان، مدعی جانشینی «میکل آنژ» بود؟
 (۱) مادرنو (۲) برتینی (۳) برامانته (۴) بورومینی
- ۱۰۴- کدام مورد، شاهی بر اجرای نمایش در عصر اشکانی است؟
 (۱) تجسم تراژدی‌های یونانی در موزاییک‌های کاخ کوه خواجه
 (۲) تصویر صحنه اجرا در سنگ‌نگاره‌های تنگ سروک
 (۳) متون نمایشی فارسی میانه در منطقه پالمیر
 (۴) نقاب‌های به‌جای‌مانده در کاخ هاترا
- ۱۰۵- در «جنگ یک عرب با پلنگ» اثر «دلاکروا»، کدام مورد، تأثیرگذاری بیشتری دارد؟
 (۱) تأکید بر ارزش‌های رنگی متباین
 (۲) ترکیب‌بندی چندسطحی
 (۳) صراحت و بیانگری با حداقل خطوط
 (۴) اغراق و طنز در ترکیب تصویر
- ۱۰۶- کدام طرح، در فرش‌های درشت‌بافت عشایری (گبه) رایج است؟
 (۱) باغی (۲) لچکی (۳) عروسکی (۴) واگیرهای
- ۱۰۷- هنر اژه‌ای، مشتمل بر کدام ادوار است؟
 (۱) مینوسی - میسنی - هلاسی
 (۲) سیکلادی - مینوسی - میسنی
 (۳) هندسی - خاورمایی - کلاسیک - هلنی
 (۴) دوریسی - ایونیایی - کورنتی - اتروریایی
- ۱۰۸- ویژگی شاخص کاخ نساء در عشق‌آباد، کدام است؟
 (۱) چهار ایوانی با سقف سنگی و گنبددار
 (۲) چهارگوش و ایوان‌دار با سقف چوبی
 (۳) چهارگوش و ستون‌دار با طاق‌های جناغی
 (۴) چهار ایوانی با میانسرای رواق‌دار و گنبد هورنو
- ۱۰۹- کدام موارد، شاخص هنر و معماری دومین عصر طلایی بیزانس است؟
 (۱) رواج کلیساهای چلیپایی - به‌کارگیری نقش‌مایه‌های قرون وسطایی
 (۲) کلیسای هشت ضلعی گنبددار - رواج شیوه تزئینی نقاشی موزاییک
 (۳) رواج کلیساهای صلیبی یونانی - استفاده از نقش‌مایه‌های اسلامی
 (۴) کلیساهای باسیلیکایی - رواج دوباره شمایل‌نگاری در تزئینات

- ۱۱۰- در عکاسی پرتره، کدام شیوه نورپردازی باعث می‌شود تا قسمتی از چهره که به سمت دوربین چرخیده در سایه قرار بگیرد؟
- (۱) باریک (Short Lighting)
(۲) نیم‌کننده (Split Lighting)
(۳) رامبراند (Rembrandt Lighting)
(۴) پروانه‌ای (Butterfly Lighting)
- ۱۱۱- کدام موضوع در نقاشی‌های طوماری سده‌های یازدهم و دوازدهم میلادی ژاپن، ظهور می‌کند؟
- (۱) منظره‌نگاری کوه و آب
(۲) صحنه‌های تأثر عامیانه (کابوکی)
(۳) داستان‌های عامیانه و ادبی
(۴) جلوه‌های تزئینی طبیعت مثل گل و پرنده
- ۱۱۲- در آثار دوره‌های مختلف کدام هنرمند، ویژگی‌های سبکی رمانتیسیسم، رئالیسم و اکسپرسیونیسم قابل بازیابی است؟
- (۱) کلود مونه (۲) فرانسوا میله (۳) ادگار دگا (۴) فرانسیسکو گویا
- ۱۱۳- کدام شخصیت انیمیشنی، با الهام از یکی از طراحان صحنه و لباس ساخته شده است؟
- (۱) جودی در «زوتوپیا»
(۲) پروانه در «تان‌اور»
(۳) ادنا در «شگفت‌انگیزان»
(۴) تولیو در «به سوی الدورادو»
- ۱۱۴- ویژگی غار معبدهای بودایی دوره‌های شونگا و آندرا، کدام است؟
- (۱) قرارگیری روی صفا مدور - سقف گهواره‌ای
(۲) ناقچه‌های تزئینی در ورودی بنا - تالار طویل ستون‌دار
(۳) تلفیق نمای ظاهری بنا با مجسمه‌سازی - بالکن‌های تزئینی متعدد
(۴) استوای دایره‌ای در قسمت مهرباب - فقدان پنجره‌های نورگیر در کلیت بنا
- ۱۱۵- کدام گزینه، درباره شیوه نقاشی دیواری مصری، درست است؟
- (۱) تعهد به اصل ایستایی تقبلی در تجسم موضوعات قراردادی
(۲) محدودیت رنگسایه‌ها به رنگ‌های اصلی و قلم‌گیری مشکی
(۳) گچ اندود کردن بستر کار و اجرای پیش‌طرح با رنگ قرمز
(۴) طرح‌اندازی بدون استفاده از نقشه شطرنجی روی بستر آهکی
- ۱۱۶- «لوت راینیگر»، هنرمند آلمانی نیمه اول سده بیستم میلادی، پیش‌تاز کدام تکنیک پویانمایی است؟
- (۱) روتوسکوپی (۲) پین‌اسکرین (۳) بیکسیلشن (۴) کات اوت
- ۱۱۷- کدام نقش، در نساجی سده‌های چهارم تا ششم ه. ق.، متأثر از سبک سفالینه‌های مینایی است؟
- (۱) برگ‌های پهن با نقطه‌های درشت تزئینی
(۲) ظهور نقش پروانه به دور تاک‌های پیچ‌پیچ
(۳) نقش شیر یا طاووس در دو طرف درخت زندگی
(۴) طرح نخنی با برگ‌هایی شبیه به چهره انسانی
- ۱۱۸- ابداع کدام شکل از صورتک‌های نمایشی، به «اشیل» منسوب است؟
- (۱) رنگ‌آمیزی‌شده و الوان
(۲) زنانه و مردانه با ویژگی‌های متمایز ظاهری
(۳) کاریکاتورگونه و غلوآمیز
(۴) متحرک، شخصیت‌پردازی‌شده و متناسب با نقش
- ۱۱۹- تپه گیان (نهایند)، در هزاره دوم ق. م. به دلیل کدام میراث تاریخی شهرت دارد؟
- (۱) جام‌های طلایی با نقوش برجسته طبیعت‌گرا
(۲) ظروف سفالین منقاردار با اشکال جانوری
(۳) سپرهای زرین با تزئین حیوانات ترکیبی و افسانه‌ای
(۴) سفال‌های منقوش با طرح‌های هندسی پیچیده
- ۱۲۰- ابداع کدام وسیله، به «آتاناسیوس کرشر» منسوب است؟
- (۱) چراغ جادو که لرزش نور روی تصاویر، توهم حرکت ایجاد می‌کرد.
(۲) اتاق تاریک که تمرکز نور و وضوح تصویر در آن، صورت می‌پذیرفت.
(۳) توماتروپ که سازوکار آن با چرخاندن سریع یک صفحه مدور، شکل می‌گرفت.
(۴) چرخه زندگی که اساس آن، قرارگیری نوار تصویری در استوانه‌ای با لبه شیاردار بود.

۱۲۱- اصلی‌ترین انگیزهٔ چینی‌ها برای اختراع چاپ و تکثیر تصاویر و نوشته‌ها، چه بود؟

- (۱) ترویج آیین بودا و انتشار متون مذهبی
- (۲) جایگزینی نقاشی منظره‌نگار با کتاب‌های آکاردئونی مصور
- (۳) تولید پول‌های کاغذی و تغییر شیوهٔ دادوستد
- (۴) انتشار متون پزشکی جهت مبارزه با شیوع بیماری آبله

۱۲۲- مورد استفادهٔ ساز رباب، کدام است؟

- (۱) مراسم کشتی محلی (هرمزگان)
- (۲) اجرای موسیقی سنتی عربی (خوزستان)
- (۳) انجام کارهای دریایی در کشتی و ساحل (بوشهر)
- (۴) مجالس شادمانی و عروسی (سیستان و بلوچستان)

۱۲۳- کدام موارد در نگاره‌های «شاهنامه ابوسعیدی»، قابل ملاحظه است؟

- (۱) پیکره‌های بلند قامت - پرداختن به جزئیات
- (۲) رهایی از تأثیر هنر چینی - نمایش حالات عاطفی
- (۳) استفاده از هالهٔ دور سر - تأثیرپذیری از هنر بیزانس
- (۴) ترکیب‌بندی عمودی - پیکره‌های درشت و کوتاه قامت

۱۲۴- در کدام منطقهٔ تاریخی ایران، معماری به شیوهٔ پیش‌پارسی، متناسب با جهت وزش بادهای دائمی و همراه با تزیینات داخلی بوده است؟

- (۱) حسنلو
- (۲) زیویه
- (۳) تپه سیلک
- (۴) تپه زاغه

۱۲۵- وجه شاخص آثار «جوزف کورنل» کدام است؟

- (۱) فرم‌های کنستروکتیویستی از ترکیب مواد پلاستیکی و فلزی
- (۲) ترکیب نور و حرکت در ساخت فضاهای سه بُعدی سوررئالیستی
- (۳) احجام بزرگ به شکل اشیاء کاربردی در زندگی روزمره مثل وسایل آشپزخانه
- (۴) اسمبلاژ اشیای پیش‌پا افتاده مثل عکس و اسباب‌بازی در جعبه‌های شیشه‌ای

۱۲۶- ویژگی‌های شاخص معماری اورارتویی، کدام است؟

- (۱) طاق‌های تیزه‌دار - تالارهای چهارگوش و ستون‌دار
- (۲) سقف‌های تخت - سرستون‌های کله شیری
- (۳) تالارهای ستون‌دار - پلکان‌های سنگی کوتاه و متعدد
- (۴) سرستون‌های بیچک‌دار - ساختمان‌های دوطبقه

۱۲۷- در نقاشی‌های «علی‌اکبر صادقی»، کدام مورد، در ایجاد فضای وهمی مؤثرتر است؟

- (۱) تأکید بر واقع‌نمایی فرم، رنگ و ترکیب‌بندی
- (۲) نمایش هم‌زمان اشیاء از زاویه دیدهای مختلف
- (۳) تلفیق فضاها و عناصر نامأنوس با یکدیگر
- (۴) تجسم جنبه‌های فوق‌حسی طبیعت در قالب انتزاع

۱۲۸- کارکرد دستگاه هرزگرد، کدام است؟

- (۱) برش چوب در معرق‌کاری
- (۲) کلاف بازکن در قالی‌بافی
- (۳) پودگذاری در نساجی سنتی
- (۴) نقش‌اندازی در منبت چوب

۱۲۹- توری پوست مازی معروف به «آغابانو»، در تهیهٔ کدام لباس، کاربرد داشته است؟

- (۱) عرقچین‌های صفوی
- (۲) چارقد‌های قاجاری
- (۳) سربندهای عصر تیموری
- (۴) چپه‌های عصر افشار و زند

۱۳۰- ویژگی شاخص پویانمایی «حالت‌های خنده‌دار در چهره‌های مضحک»، اثر «جیمز استوارت بلکتون» کدام است؟

- (۱) زمان‌بندی دقیق
- (۲) فیلم‌برداری قاب به قاب
- (۳) حرکت بی‌وقفه شخصیت‌ها
- (۴) ورود داستان به عرصهٔ پویانمایی

۱۳۱- حاصل ضرب دو عدد صحیح متوالی، ۵۶ واحد بیشتر از ۴ برابر مجموع این دو عدد است. عدد بزرگ‌تر، کدام است؟

- (۱) ۱۲ (۲) ۱۳ (۳) ۱۴ (۴) ۱۵

۱۳۲- در بازسازی یک ساختمان، کارگر اول روزی ۸ ساعت به مدت ۱۲ روز و کارگر دوم روزی ۱۰ ساعت به مدت ۱۶ روز، کار کرده‌اند. نسبت دستمزدهای ساعتی آن‌ها، به ترتیب، ۶ به ۵ است. در تقسیم دستمزد مشترک ۲۱۵۰۰ واحد پول، سهم کارگر اول، کدام است؟

- (۱) ۹۰۰۰ (۲) ۹۲۰۰ (۳) ۹۴۰۰ (۴) ۹۶۰۰

۱۳۳- میانگین سه عدد $\left(\frac{1-\sqrt{2}}{2}\right)^{-1}$ ، $(1+\sqrt{2})^2$ و $2\frac{3}{4}$ ، کدام است؟

- (۱) $\frac{2}{3}$ (۲) ۰٫۷۵ (۳) $\frac{1}{25}$ (۴) $\frac{1}{5}$

۱۳۴- فاصله بین دو شهر ۳۰۰ کیلومتر است. قطاری با سرعت ثابت این فاصله را طی کرده و در مسیر برگشت سرعت خود را ۵ کیلومتر بر ساعت، افزایش داده است. اگر اختلاف زمانی رفت و برگشت، ۴۰ دقیقه باشد، سرعت رفت این قطار، چند کیلومتر در ساعت است؟

- (۱) ۵۵ (۲) ۵۰ (۳) ۴۵ (۴) ۴۰

۱۳۵- یک کسر معادل $\frac{2}{3}$ است. اگر ۶ واحد به صورت و مخرج آن افزوده شود، کسر حاصل معادل $\frac{5}{7}$ می‌شود. مجموع صورت و مخرج کسر اولیه، کدام است؟

- (۱) ۶۰ (۲) ۵۵ (۳) ۴۵ (۴) ۳۰

۱۳۶- حاصل $1 \times 2 \times \dots \times 50$ به چند صفر، ختم می‌شود؟

- (۱) ۹ (۲) ۱۰ (۳) ۱۱ (۴) ۱۲

۱۳۷- اعداد ۱ تا ۱۵ را در دایره‌های شکل زیر چنان قرار می‌دهیم، که مجموع اعداد روی هر ضلع مثلث و همچنین مجموع اعداد سه دایره وسط، ۲۴ باشند. مقدار N ، کدام است؟

- (۱) ۱۲

- (۲) ۱۰

- (۳) ۹

- (۴) ۸

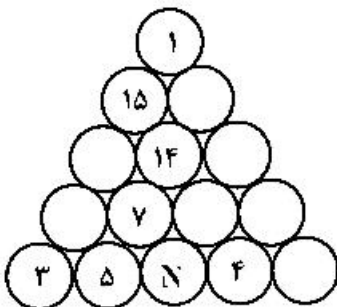

محل انجام محاسبات

۱۳۸- اعداد ۱۹، ۱۷، ۱۳، ۱۱، ۷، ۵، ۳، ۱ را در گوشه‌های مکعب طوری قرار می‌دهیم، که مجموع ۴ عدد واقع در هر وجه، یک

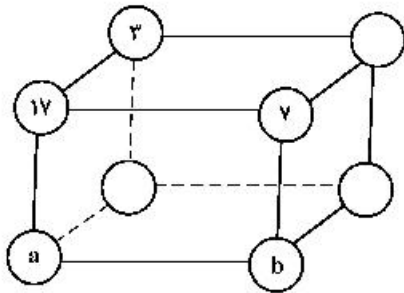

عدد ثابت باشد. مقادیر a و b ، کدام است؟

(۱) $a = 13, b = 1$

(۲) $a = 19, b = 1$

(۳) $a = 13, b = 5$

(۴) $a = 19, b = 5$

۱۳۹- در مستطیل شکل زیر، اندازه زاویه حاده \hat{A} ، به درجه کدام است؟

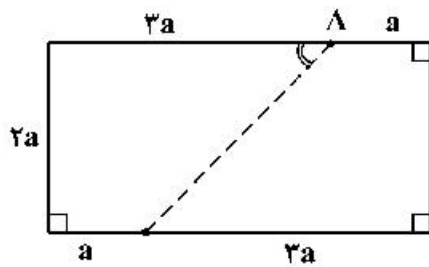

(۱) 22.5

(۲) 30

(۳) 45

(۴) 60

۱۴۰- در شکل زیر، عرض‌های مستطیل به ۴ قسمت مساوی، تقسیم شده است. اگر مساحت مستطیل $27/5$ واحد مربع

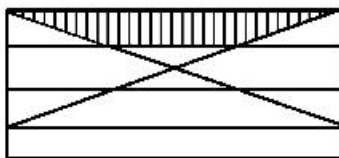

باشد، مساحت ذوزنقه سایه خورده، کدام است؟

(۲) $5/75$

(۱) $4/75$

(۴) $7/5$

(۳) $6/25$

۱۴۱- در شکل زیر، مثلث متساوی‌الاضلاع به ۹ قسمت مساوی، تقسیم شده است. تعداد متوازی‌الاضلاع‌های کوچک‌تر،

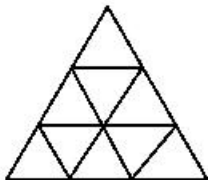

کدام است؟

(۲) ۷

(۱) ۶

(۴) ۹

(۳) ۸

۱۴۲- بر یک مربع به ضلع ۲ واحد، دایره‌ای محیط شده است. مطابق شکل زیر، نیم‌دایره‌ای به قطر یک ضلع مربع، رسم

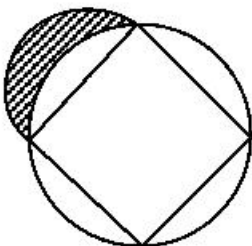

می‌کنیم. مساحت ناحیه سایه خورده، کدام است؟

(۲) ۱

(۱) $\frac{\pi}{4}$

(۴) $\frac{\pi}{2}$

(۳) $\sqrt{2}$

محل انجام محاسبات

۱۴۳- در دایره شکل زیر، بر قطر AB به اندازه ۱۰ واحد، وتر CD به اندازه ۸ واحد، عمود شده است. فاصله نقطه A از پای قائم، کدام است؟

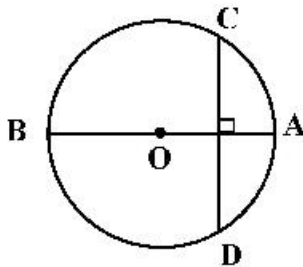

- (۱) ۲
- (۲) $\frac{۲}{۴}$
- (۳) $\frac{۲}{۵}$
- (۴) ۲

۱۴۴- در استوانه‌ای به قطر ۱۲ واحد، تا ارتفاع ۸ واحد، آب ریخته شده است. یک گوی فلزی کروی درون استوانه می‌اندازیم. ارتفاع آب یک واحد افزایش می‌یابد. شعاع گوی کروی، کدام است؟

- (۱) $\sqrt{۳}$
 - (۲) ۲
 - (۳) $۲\sqrt{۲}$
 - (۴) ۳
- ۱۴۵- از هر رأس یک چندضلعی کوز، ۷ قطر گذشته است. مجموع زوایای داخلی چندضلعی، کدام است؟

- (۱) ۲۱۶۰
- (۲) ۲۵۲۰
- (۳) ۲۸۸۰
- (۴) ۳۶۰۰

۱۴۶- در شکل زیر، سه دایره به شعاع یک واحد، دایره دو بر یکدیگر مماس‌اند. مساحت ناحیه سایه‌خورده محدود به این سه دایره، کدام است؟

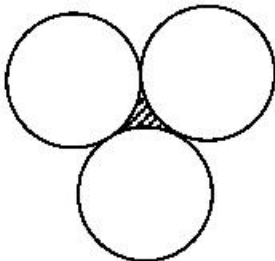

- (۱) $\sqrt{۳} - \frac{\pi}{۲}$
- (۲) $۲\sqrt{۳} - \pi$
- (۳) $۲ - \frac{\pi}{۲}$
- (۴) $\sqrt{۳} - \frac{\pi}{۴}$

۱۴۷- مطابق شکل زیر، در دوزنقه $ABCD$ اندازه قاعده‌ها ۸ و ۱۲ واحد است. امتداد دو ساق در نقطه M ، متقاطع‌اند. مساحت مثلث MAB ، چند درصد مساحت دوزنقه است؟

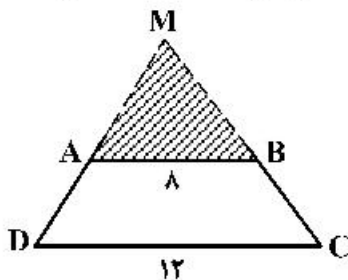

- (۱) ۶۴
- (۲) ۷۲
- (۳) ۷۵
- (۴) ۸۰

۱۴۸- مساحت دایره محاطی یک مربع، چند درصد مساحت دایره محیطی آن است؟

- (۱) ۴۸
- (۲) ۵۰
- (۳) ۵۴
- (۴) ۶۷

محل انجام محاسبات

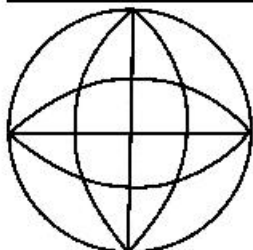

۱۴۹- برای شکل زیر، کدام مورد درست است؟

(۱) شکل دو محور تقارن دارد.

(۲) شکل چهار محور تقارن دارد.

(۳) شکل چهار محور تقارن و مرکز تقارن دارد.

(۴) شکل دو محور تقارن و مرکز تقارن دارد.

۱۵۰- یک استوانه قائم به قطر داخلی ۲۴ واحد، به اندازه کافی، آب دارد. اگر یک پیمانه به شکل نیمکره به قطر داخلی

۱۲ واحد را دو مرتبه از آب استوانه پر کرده و در ظرف دیگری بریزیم، ارتفاع آب استوانه، چند واحد کاهش می‌یابد؟

(۴) ۳

(۳) $\frac{2}{5}$

(۲) ۲

(۱) $\frac{1}{8}$

۱۵۱- تعداد مربع‌ها در سطح شکل فضایی روبه‌رو، کدام است؟

(۱) ۳

(۲) ۴

(۳) ۵

(۴) ۶

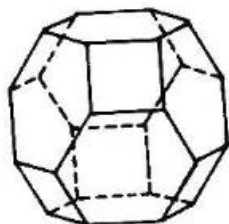

۱۵۲- مثلثی با محیط ۱۸ واحد، متشابه با مثلثی به اضلاع ۱۰، ۹ و ۵ واحد است. نسبت مساحت‌های این دو مثلث، کدام است؟

(۴) $\frac{3}{4}$

(۳) $\frac{2}{3}$

(۲) $\frac{9}{16}$

(۱) $\frac{4}{9}$

۱۵۳- تعداد مثلث‌های متساوی‌الاضلاع یکسان در شکل زیر، کدام است؟

(۱) ۱۸

(۲) ۲۰

(۳) ۲۲

(۴) ۲۴

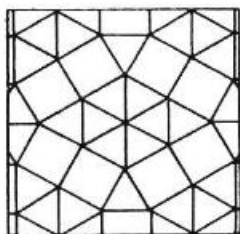

۱۵۴- در شکل روبه‌رو، چند پرنده، وجود دارد؟

(۱) ۳۱

(۲) ۳۲

(۳) ۳۳

(۴) ۳۴



۱۵۵- شکل زیر، گسترده یک دوازده وجهی منتظم، بر روی صفحه یک وجه آن است. تعداد رأس‌های شکل فضایی آن،

کدام است؟

(۱) ۲۵

(۲) ۲۰

(۳) ۱۸

(۴) ۱۵

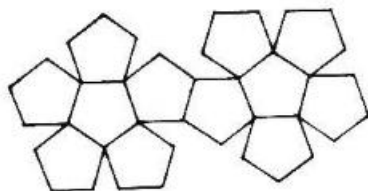

محل انجام محاسبات

۱۵۶ پرتو نوری به سطح یک آینه تخت می‌تابد. اگر زاویه پرتو نور با سطح آینه $\frac{1}{4}$ زاویه بین پرتو تابش و پرتو بازتاب باشد، زاویه تابش چند درجه است؟

۳۰ (۴)

۴۵ (۳)

۶۰ (۲)

۷۵ (۱)

۱۵۷- در شکل زیر، اسب و پسر روی اسکیت‌های بدون اصطکاک ساکن‌اند و پسر، اسب را در راستای افقی هل می‌دهد. بزرگی نیرویی که پسر به اسب وارد می‌کند F_1 و بزرگی نیرویی که اسب به پسر وارد می‌کند، F_2 است. اگر شتاب حرکت اسب و پسر به ترتیب a_1 و a_2 باشد، کدام رابطه درست است؟

$$a_1 < a_2, F_1 = F_2 \quad (1)$$

$$a_1 > a_2, F_1 > F_2 \quad (2)$$

$$a_1 < a_2, F_1 < F_2 \quad (3)$$

$$a_1 > a_2, F_1 = F_2 \quad (4)$$

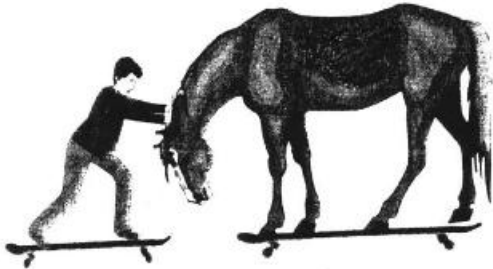

۱۵۸- دو کره فلزی بدون بار الکتریکی چسبیده به یکدیگر، توسط پایه‌های عایق روی میزی قرار دارند و میله‌ای با بار منفی را در نزدیکی کره A نگه داشته‌ایم. اگر پس از جدا کردن دو کره، میله باردار را از آن‌ها دور کنیم، بار الکتریکی

کره‌های A و B به ترتیب، کدام است؟

(۱) مثبت - منفی

(۲) منفی - مثبت

(۳) منفی - منفی

(۴) مثبت - مثبت

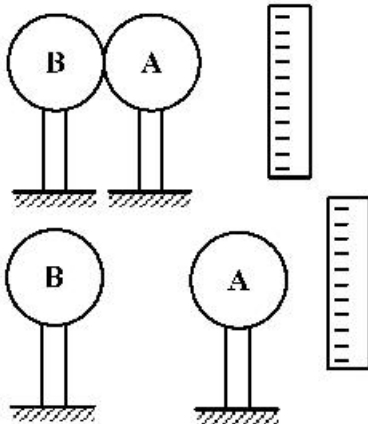

۱۵۹- در کدام یک از موارد زیر، همه منابع انرژی تجدیدپذیرند؟

(۱) انرژی برق آبی - انرژی زمین گرمایی - سوخت هسته‌ای

(۲) انرژی زمین گرمایی - انرژی برق آبی - سوخت‌های فسیلی

(۳) انرژی زمین گرمایی - سوخت‌های گیاهی - انرژی خورشید

(۴) انرژی خورشید - انرژی باد - سوخت‌های هسته‌ای

۱۶۰- حجم ۵۴۰ گرم از مایعی برابر $\frac{5}{2}$ دسی متر مکعب است. چگالی این مایع چند گرم بر لیتر است؟

۲۷۰۰ (۴)

۱۰۸۰ (۳)

۲٫۷ (۲)

۱۰٫۸ (۱)

محل انجام محاسبات

۱۶۱- ظرفی مخروطی با چند ظرف هرمی، پر خواهد شد؟

- (۱) ۲۷
- (۲) ۲۸
- (۳) ۳۲
- (۴) ۳۶

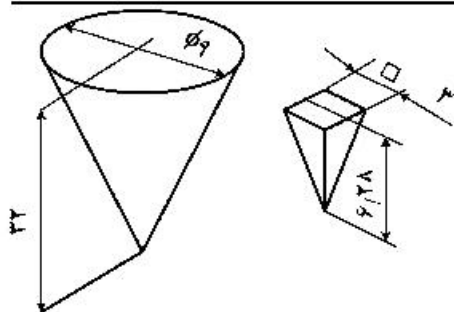

۱۶۲- در مورد چهارضلعی محیطی یک دایره، چه می توان گفت؟

- (۱) مساحت آن از حاصلضرب دو قطر آن به دست می آید.
- (۲) از اتصال نقاط تماس آن با دایره، می توان یک مربع به دست آورد.
- (۳) نیمساز هر گوشه، از اتصال رأس آن به مرکز دایره به دست می آید.
- (۴) از اتصال نقاط تماس آن با دایره به هم، یک چهارضلعی مشابه خودش حاصل می شود.

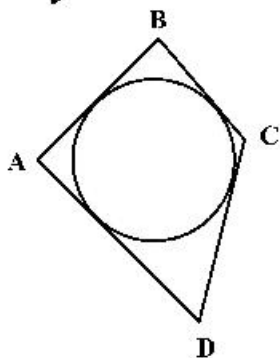

۱۶۳- مساحت سطح هاشور خورده در مکعب به یال a، کدام است؟

- (۱) $\frac{\sqrt{3}}{2} a^2$
- (۲) $\frac{\sqrt{2}}{3} a^2$
- (۳) $\frac{\sqrt{3}}{3} a^2$
- (۴) $\frac{\sqrt{3}}{5} a^2$

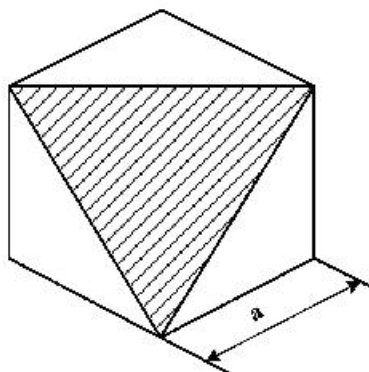

۱۶۴- سطح تیره شده در شکل، چه مساحتی دارد؟

- (۱) $\sqrt{5}(4-\pi)R^2$
- (۲) $4(4-\pi)R^2$
- (۳) $\sqrt{3}(\pi-\sqrt{5})R^2$
- (۴) $(\pi-\sqrt{3})R^2$

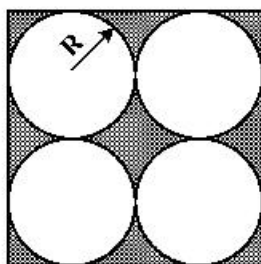

۱۶۵- سطح کل جانبی هرم مربع القاعده، کدام است؟

- (۱) $\sqrt{10}a^2$
- (۲) $2\sqrt{5}a^2$
- (۳) $5a^2$
- (۴) $6a^2$

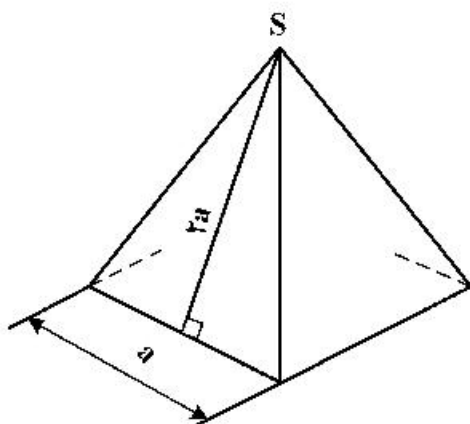

۱۶۶- از کنار هم قرار دادن پنج تکه موجود، چه حرفی ساخته خواهد شد؟

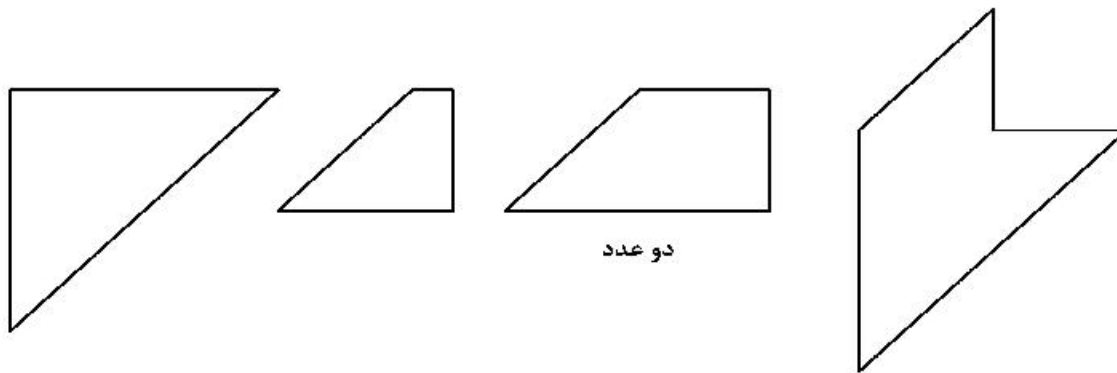

- E (۱)
- F (۲)
- II (۳)
- N (۴)

۱۶۷- برای ساخت نردبان یازده پله، چند مکعب کوچک مدل نیاز خواهد بود؟

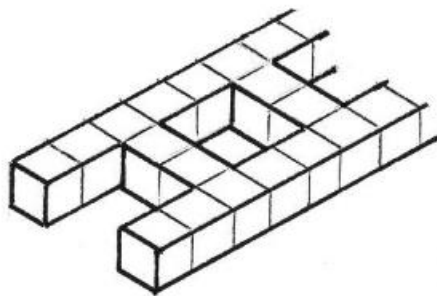

- ۸۸ (۱)
- ۹۰ (۲)
- ۹۲ (۳)
- ۹۴ (۴)

۱۶۸- برداشت از یک بنا به چه مفهومی است؟

- (۲) ترسیم پلان و تقسیمات آن
- (۴) تعیین مساحت زیربنا و مشاعات

- (۱) انعکاس تمام اطلاعات بنا در نقشه
- (۳) تهیه نماهای شمالی، جنوبی و برش‌های آن

۱۶۹- زمینی مطابق شکل زیر، برداشت شده است، با توجه به معلوم بودن a, b, c, d و e، دست کم چند جزء دیگر باید معلوم باشد، تا بتوان نقشه دقیق را رسم کرد؟

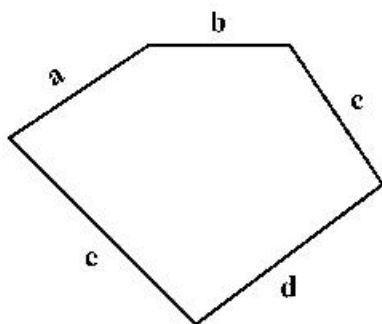

معلوم باشد، تا بتوان نقشه دقیق را رسم کرد؟

- (۱) دو قطر
- (۲) دو زاویه
- (۳) یک زاویه
- (۴) یک زاویه و یک قطر

۱۷۰- با توجه به نماهای موجود، نمای سوم کدام است؟

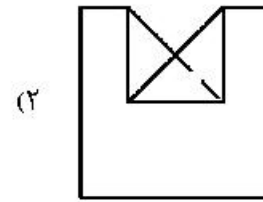
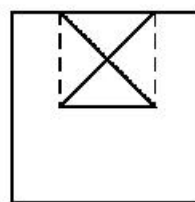
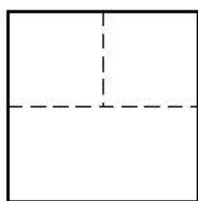

- (۲)
- (۱)

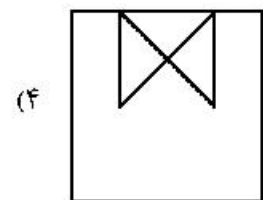
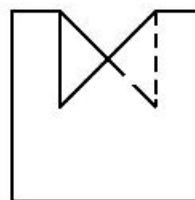
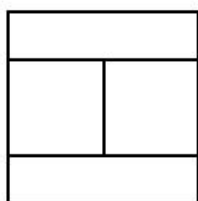

- (۴)
- (۳)

۱۷۱- بخشی از یک کره برداشته شده است، نمای نیم‌رخ درست کدام است؟

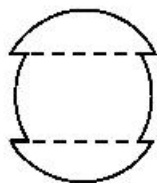
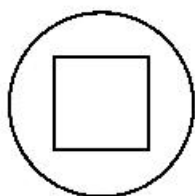

(۲)

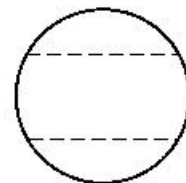

(۱)

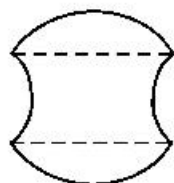

(۴)

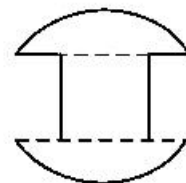

(۳)

۱۷۲- کدام گزینه، درست است؟

- (۱) به کمک برش می‌توان کلیه اطلاعات ساختمانی را بیان کرد.
- (۲) بدون برش، نمی‌توان اطلاعات مربوط به درون بنا را معرفی کرد.
- (۳) تنها به کمک برش می‌توان به اطلاعات درونی جسم دست یافت.
- (۴) برش ابزاری است که به کمک آن راحت‌تر به اطلاعات درونی جسم پی می‌بریم.

۱۷۳- با توجه به دو نمای موجود، برش نمای افقی کدام است؟

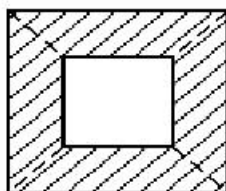
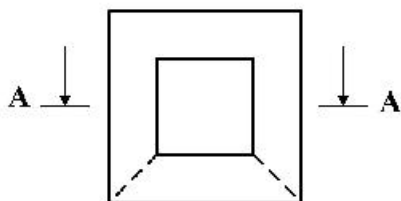

(۲)

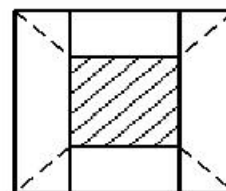

(۱)

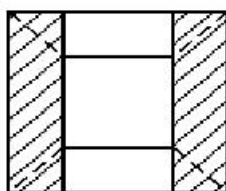
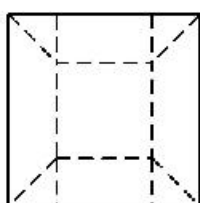

(۴)

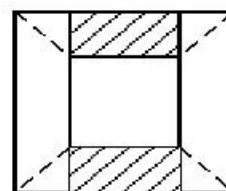

(۳)

۱۷۴- با توجه به دو نمای موجود، برش D-D در نمای نیم‌رخ کدام است؟

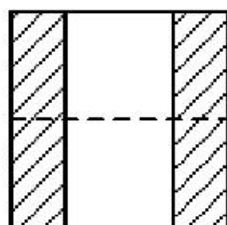
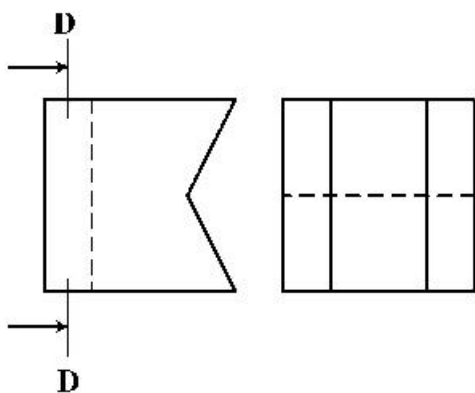

(۲)

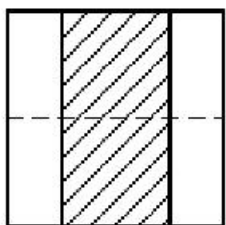

(۱)

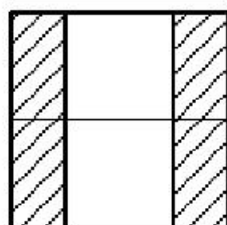

(۴)

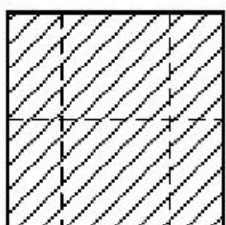

(۳)

۱۷۵- با توجه به جسم، کدام نما نمی تواند درست باشد؟

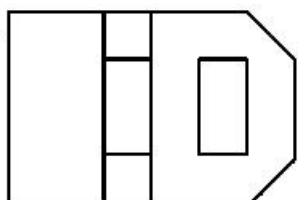
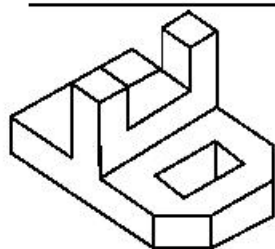

(۲)

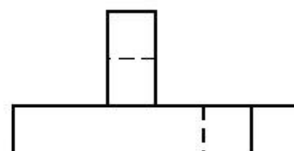

(۱)

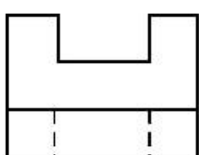

(۴)

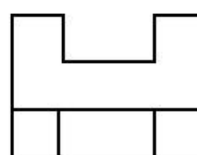

(۳)

۱۷۶- با توجه به دید جلو، چند خط عمود بر R، در جسم موجود است؟

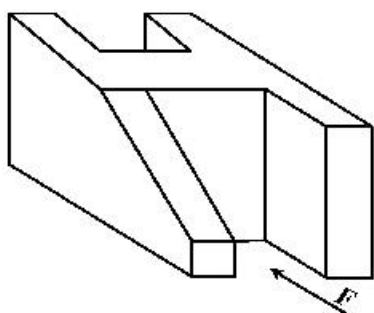

(۱) ۱۰

(۲) ۱۱

(۳) ۱۲

(۴) ۱۳

۱۷۷- یک بنای یک طبقه، بدون برش و بدون ساختمان همجوار، می تواند، چند نما داشته باشد؟

(۴) ۶

(۳) ۵

(۲) ۴

(۱) ۳

۱۷۸- با توجه به سمت شمال، نمای شمالی ساختمان کدام است؟

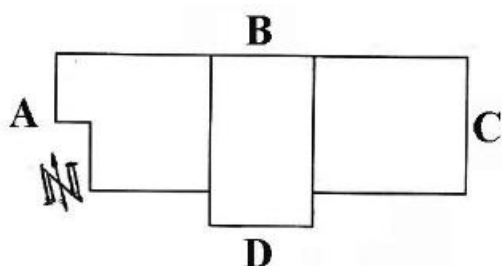

(۱) A

(۲) B

(۳) C

(۴) D

۱۷۹- با توجه به اندازه داده شده $\frac{3}{8}$ متر، فضای مفید تقریبی برای اتاقک آسانسور، چند متر مربع خواهد بود؟

(۱) $\frac{8}{80}$

(۲) $\frac{8}{40}$

(۳) $\frac{8}{00}$

(۴) $\frac{7}{40}$

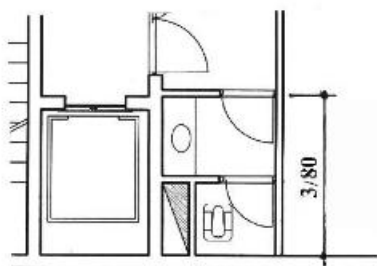

۱۸۰- اندازه برداشته شده از نقشه‌ای به مقیاس ۱:۱۲۵ به کمک خطکش، برابر ۷۳ میلی متر است. اندازه حقیقی بر حسب

متر کدام است؟

(۴) $\frac{8}{60}$

(۳) $\frac{9}{08}$

(۲) $\frac{9}{12}$

(۱) $\frac{9}{16}$

۱۸۱- در تصویر روبه‌رو، کدام مورد، بیشتر دیده می‌شود؟

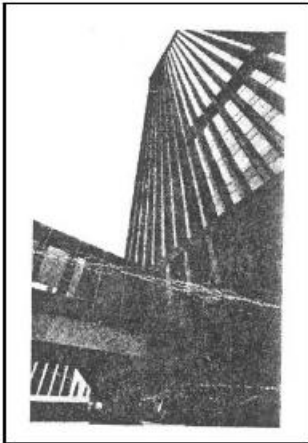

- (۱) بافت
- (۲) ایستایی
- (۳) حرکت
- (۴) ریتم افزایشی

۱۸۲- همهٔ موارد در ترکیب چهره‌های شکل زیر، مشاهده می‌شود، به‌جز:



- (۱) تعادل و توازن
- (۲) تضاد و تکثر
- (۳) تقارن و تضاد
- (۴) توازن و تقابلی

۱۸۳- لوگوی روبه‌رو، مناسب کدام مورد است؟



- (۱) بوگا
- (۲) واترپولو
- (۳) والیبال نشسته
- (۴) ورزش‌های نظامی

۱۸۴- کدام گزینه، شرح تصویر روبه‌رو است؟

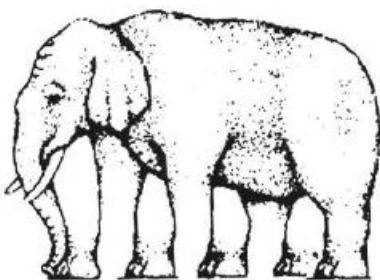

- (۱) خطای باصره
- (۲) تضاد بین فرم و محتوا
- (۳) فشردگی فضای مثبت و منفی
- (۴) ایجاد ریتم عمودی متراکم و منظم

۱۸۵- صخره‌نگاری زیر، متعلق به کدام مکان تاریخی است؟

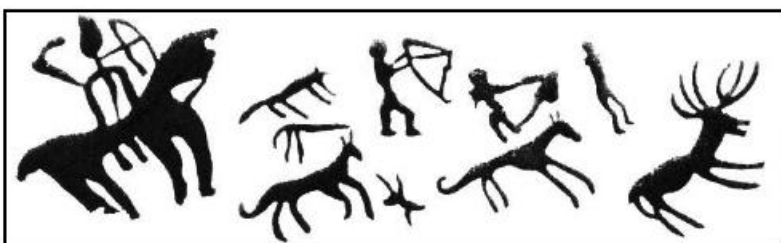

- (۱) تمتمه در آذربایجان
- (۲) میرملاس در لرستان
- (۳) غار کمر بند در مازندران
- (۴) غار شکارچیان در کرمانشاه

۱۸۶- کدام مورد در تصویر روبه‌رو، مشاهده می‌شود؟



(۱) پرواز

(۲) پروانه

(۳) انسان خوابیده

(۴) لکه جوهر بین دو صفحه کاغذ

۱۸۷- لوگوی روبه‌رو، مناسب کدام مورد است؟

(۱) میزگرد

(۲) گل‌فروشی

(۳) باغ گیاه‌شناسی

(۴) حمایت از کودکان



۱۸۸- عنوان تصویر روبه‌رو، کدام است؟

(۱) گوش کردن

(۲) ورزش کردن

(۳) درس خواندن

(۴) تماشای تلویزیون



۱۸۹- نورپردازی تابلو زیر، به آثار کدام هنرمند شباهت دارد؟

(۱) داوید

(۲) ورمیر

(۳) دومیه

(۴) رامبراند



۱۹۰- در کدام دوره، معماری از تناسب خاصی پیروی نمی‌کند، از خطوط مستقیم پرهیز شده و همه اجزاء براساس حواس

هنرمند طراحی می‌شود و دارای روحی از حرکت و جنبش است؟

(۱) باروک

(۲) بیزنس

(۳) رمانتیک

(۴) نئوکلاسیک

۱۹۱- تصویر روبه‌رو، نماینده کدام جنبش هنری است؟

(۱) فنتورالیسم

(۲) نئورئالیسم

(۳) سوررئالیسم

(۴) رئالیسم جادوئی



۱۹۲- نقش تزئینی روبه‌رو، متعلق به کدام دوره تاریخی ایران و کدام مکان است؟



- (۱) ساسانیان - بیستون
- (۲) اشکانیان - کوه خواجه
- (۳) اشکانیان - معبد آناهیتا
- (۴) ساسانیان - طاق بستان

۱۹۳- طرح روبه‌رو، به کدام مورد اشاره بیشتری دارد؟



- (۱) شادمانی
- (۲) همبستگی
- (۳) تعادل بصری
- (۴) تضاد فرم و فضا

۱۹۴- نقوش روبه‌رو، برگرفته از سفالینه‌های شوش، به ترتیب سمبل کدام موارد هستند؟



(۱)

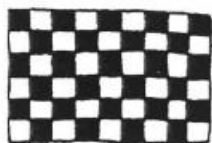

(۲)



(۳)

- (۱) کوه و کشاورزی - خانه - خورشید
- (۲) کوه و آب - خانه - رویش گیاه
- (۳) کشاورزی - زمین - خورشید و درخت زندگی
- (۴) کوه - زمین کشاورزی - ارتباط خورشید و رویش گیاهان

۱۹۵- لوگوی روبه‌رو، مناسب کدام گزینه است؟

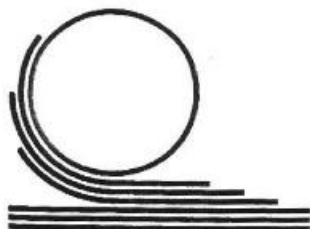

- (۱) تولید ماکارونی
- (۲) آسفالت و ترمیم جاده
- (۳) چاپ و نشر (دفتر فنی)
- (۴) نورد فلزات (صنایع سنگین)

۱۹۶- در طراحی حروف روبه‌رو، تأکید بر کدام مورد است؟



- (۱) حروف‌نگاری گرافیتی
- (۲) ترکیب‌بندی اکسپرسیو
- (۳) فضای مثبت و منفی به شیوه پاپ‌آرت
- (۴) توازن بین حروف و فضای سوررئالیستی

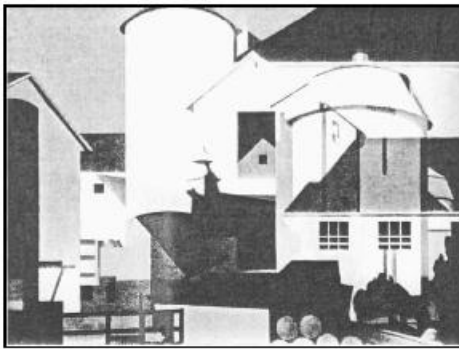

۱۹۷- چرا تصویر روبه‌رو، دارای ارزش بصری قابل توجه است؟

- (۱) برش و زوایای سیال
- (۲) چرخش تیرگی و روشنی
- (۳) زاویه دید غیرمتعارف و پرکنتراست
- (۴) ترکیب سایه‌های افتان و سایه‌های حجمی



۱۹۸- کدام عنوان، مناسب حجم روبه‌رو است؟

- (۱) دفاع
- (۲) هراس
- (۳) گیرودار
- (۴) عنان گسیختگی



۱۹۹- ترکیب‌بندی نقوش سفالینه روبه‌رو، در کجا رواج داشته است؟

- (۱) ری (ششم هـ. ق.)
- (۲) اراک (هفتم هـ. ق.)
- (۳) کاشان (هفتم هـ. ق.)
- (۴) نیشابور (چهارم هـ. ق.)



۲۰۰- کدام مورد، درباره اثر روبه‌رو درست است؟

- (۱) ترکیب‌بندی نوگرا با نگرش واقع‌گرایانه و اغراق‌آمیز
- (۲) عمق‌نمایی اغراق‌آمیز و ترکیب‌بندی افقی و ساکن
- (۳) بازنمایی طبیعت‌گرایانه، دوری از نگرش‌های رمانتیک
- (۴) ایجاد تعادل بصری از مرکز به محیط و از محیط به مرکز

۲۰۱- اصطلاح مقتل نویس در مورد نویسنده یا گوینده کدام یک، به کار می‌رود؟

- (۱) تعزیه (۲) پرده خوانی (۳) تئاتر خیابانی (۴) خیمه شب بازی

۲۰۲- کدام احساس در نمای روبه‌رو از فیلم «بچه» به کارگردانی «چاپلین» بیشتر بیان شده است؟



- (۱) حیرت
(۲) حسرت
(۳) پشیمانی
(۴) عصبانیت

۲۰۳- عروسک‌های روبه‌رو، متعلق به کدام کشور است؟



- (۱) هند
(۲) ایران
(۳) ترکیه
(۴) اندونزی

۲۰۴- در تصویر زیر، همه عوامل از نکات مورد نظر کارگردان در جهت تأثیرگذاری بیشتر بر بیننده هستند. به جز:



- (۱) نورپردازی متمرکز
(۲) ترکیب‌بندی براساس نقاط طلایی
(۳) کنتراست حالت چهره‌ها، زاویه دید بازیگران
(۴) انتخاب گروه سنی و طبقاتی مختلف به‌عنوان بازیگر

۲۰۵- در نمایش کاناکالی، رنگ خاکستری برای معرفی کدام مورد، به کار می‌رود؟

- (۱) دلسوزی (۲) نفرت‌انگیزی (۳) دیوصفت (۴) ضعیف و مریض

۲۰۶- در نمایش‌های عروسکی، کدام یک، لقب رایج برای کسی است که عروسک‌ها را به حرکت می‌آورد و به جای آن‌ها

حرف می‌زند؟

- (۱) پرده‌باز (۲) معرکه‌گیر (۳) استاد (۴) بازیگر

۲۰۷- طراحی پوستر روبه‌رو، برای کدام نمایش است؟

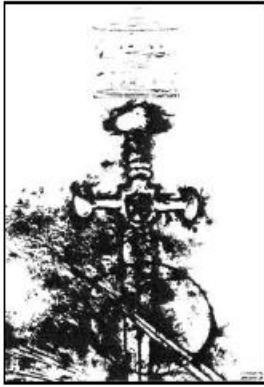

- (۱) هملت
- (۲) سه تفنگدار
- (۳) دلاوران یزدگرد
- (۴) شمشیر در سنگ

۲۰۸- در طراحی استوری بُرد، کدام اقدام در مرحله پیچ کردن، انجام می‌شود؟

- (۱) تشریح فضاها و حرکت دوربین و نورپردازی برای مصورساز
- (۲) داستان فیلم برای همه گروه به صورت واضح تشریح می‌شود.
- (۳) مرحله پیش‌نویس است و کانسپت‌های اولیه فضا طراحی می‌شود.
- (۴) ترکیب‌کردن شخصیت‌ها در کنار هم و متعادل‌سازی طراحی آن‌ها

۲۰۹- کدام مورد، درباره فضای بین دو شخصیت روبه‌رو صحیح است؟

- (۱) ارتباط بین آن دو کم است.
- (۲) آرامش و خالی از تشنج است.
- (۳) ارتباط آن‌ها از اهمیت زیادی برخوردار است.
- (۴) چشم بیننده بر فضای سفید بین آن دو تأکید می‌کند.



۲۱۰- کدام تئاتر شامل موضوعات نظامی، تاریخی، افسانه، اسطوره، فرهنگ بومی بوده و اجراء آن؛ ترکیبی از رقص، بازی و

حرکات آکروباتیک و آواز است؟

- (۱) میم
- (۲) کابوکی
- (۳) اپرای پکن
- (۴) کاتاکالی

۲۱۱- در دوبلاژ، هماهنگ کردن ابتدا و انتهای لب زدن بازیگر یا گوینده را چه می‌گویند؟

- (۱) لوپ رفتن
- (۲) پرکردن لب
- (۳) رو لب گفتن
- (۴) پرکردن نقش

۲۱۲- در میزاتسن، رابطه شخصیت‌ها با همه موارد ذکر شده یک رابطه اساسی محسوب می‌شود، به جز:

- (۱) محیط
- (۲) خودش
- (۳) یکدیگر
- (۴) کارگردان

۲۱۳- کدام شخصیت اساطیری، به عنوان خدای باروری است و زمینه‌ساز یکی از انواع تئاتر بوده است؟

- (۱) هرا
- (۲) دمتریوس
- (۳) دیونوسوس
- (۴) آتنا

۲۱۴- تنها تراژدی مولیر، کدام اثر است؟

- (۱) طبیب اجباری
- (۲) تارتوف
- (۳) خسیس
- (۴) دون گارسیا

۲۱۵- تصویر روبه‌رو، شخصیت کدام تئاتر است؟



- (۱) پانتومیم روم باستان
- (۲) کمدهای یونان
- (۳) کمدهای دلارته
- (۴) ملودرام

۲۱۶- در کدام سبک نمایشی، شخصیت‌ها هویت خودباخته دارند؟

- (۱) اکسپرسیونیسم
- (۲) ناتورالیسم
- (۳) سمبولیسم
- (۴) سوررئالیسم

۲۱۷- نام دیگر درام غنائی، کدام است؟

- (۱) لیریک
- (۲) تراژدی
- (۳) پانتومیم
- (۴) ملودرام

۲۱۸- در صحنه‌هایی که قصد القای حالت بهت‌زدگی، حیرت و ترس شخصیت از واقعیت مقابل خودش (بیرون از قاب تصویر) وجود داشته باشد، بهتر است از کدام نورپردازی استفاده شود؟

- (۱) پایین و روبه‌رو
- (۲) مستقیم از جلو
- (۳) بالا و به‌صورت عمودی
- (۴) از جلو و بالا با زاویه ۴۵ درجه

۲۱۹- در صحنه‌های خارجی روز، برای کنترل نور و کنتراست، بهتر است از کدام چراغ به‌عنوان نورپرکننده استفاده شود؟

- (۱) فرنل
- (۲) زنون
- (۳) HMI
- (۴) LED

۲۲۰- تصویر روبه‌رو، براساس رمزنگاری دلسارته، نمایانگر چه حالتی است؟



- (۱) گیجی
- (۲) نفرت
- (۳) بی‌تفاوتی
- (۴) درگیری ذهنی

- ۲۲۱- کدام یک از آهنگسازان، از نظام دوازده صدایی استفاده کرد؟
 (۱) واگنر (۲) گابریل فوره (۳) اشتوکهاوزن (۴) ریشارد اشتراوس
- ۲۲۲- کدام گروه از آهنگسازان زیر، متعلق به دوره باروک هستند؟
 (۱) روبرت شومان - جاکو پوچینی - ریشارد واگنر - گوستاو مالر
 (۲) فرانتز شوبرت - یوهان برامس - هکتور برلیوز - فلیکس مندلسن
 (۳) فردریک شومان - آنتونین دورژاک - فرانز لیست - جوزیه وردی
 (۴) هنری پرسل - آنتونیو ویوالدی - الکساندر اسکارلاتی - آرکانجیو کورلی
- ۲۲۳- چگونه «هورن فا» با هارمونیک چهارم سیم چهارم ویلنسل هم صدا می‌شود؟
 (۱) «سی» با یک خط اضافه بالای پنج خط را اجرا می‌کند.
 (۲) «سل» بالای خط پنجم با کلید سل را می‌نوازد.
 (۳) «می» بین خط چهارم و پنجم را می‌نوازد.
 (۴) «فا» روی خط پنجم را اجرا می‌کند.
- ۲۲۴- پوزیسیون دوم ترمبون ثور آکولیس، کدام است؟
 (۱) لا (۲) ر (۳) سی (۴) فا
- ۲۲۵- کدام ساز، از خانواده کوردوفون‌ها است؟
 (۱) قانون (۲) قیچک (۳) دوزله (۴) بالابان
- ۲۲۶- کدام ساز، تک زبانه است؟
 (۱) دوزله (۲) بالابان (۳) هکل‌فون (۴) کرانگله
- ۲۲۷- کدام یک از سازها، جزء خانواده ممبرانوفون با صدای معین است؟
 (۱) گانگ (۲) تام تام (۳) تیمپانی ۳۲ اینچ (۴) طبل بزرگ ۳۲ اینچ
- ۲۲۸- ساکسوفون باریتون، برای هم‌صدایی با هارمونیک سوم سیم بم ویلنسل چگونه عمل می‌کند؟
 (۱) سوم کوچک بالاتر از ویلنسل اجرا می‌کند.
 (۲) «نت می» بین خط چهارم و پنجم را می‌نوازد.
 (۳) «نت لا» روی خط پنجم با خط اضافه را می‌نوازد.
 (۴) «نت لا» بین خطوط دوم و سوم اجرا می‌کند.
- ۲۲۹- کدام سمفونی با آواز دسته جمعی، به پایان می‌رسد؟
 (۱) ۴ شوبرت (۲) ۴۰ موزار (۳) ۱۰۰ هایدن (۴) ۹ بتهون
- ۲۳۰- گوشه روح الارواح در کدام دستگاه، اجرا می‌شود؟
 (۱) دشتی (۲) ابو عطا (۳) بیات اصفهان (۴) بیات ترک
- ۲۳۱- سارا باند (Sara bond) کدام است؟
 (۱) موسیقی رقص اسپانیایی
 (۲) موسیقی آوازی برای گروه کر
 (۳) رقص‌های آلمانی با ضرب‌های چهارتایی
 (۴) نوعی موسیقی عزاداری با ضربه‌های دوتایی
- ۲۳۲- یوئم سمفونیک توسط کدام آهنگساز، ابداع شد؟
 (۱) شوپن (۲) شومان (۳) لیست (۴) سن سان

- ۲۳۳- کادانس پلاگال در گام لامینور هارمونیک، کدام است؟
 (۱) $Dm \rightarrow \Lambda m$ (۲) $DM \rightarrow \Lambda m$ (۳) $Em \rightarrow FM$ (۴) $Em \rightarrow \Lambda m$
- ۲۳۴- فونکسیون یا شیفرایز آکورد «ر بمل» افزوده در گام «سی بمل» مینور هارمونیک، کدام است؟
 (۱) II (۲) III (۳) IV (۴) VII
- ۲۳۵- آکورد ششم افزوده (لا بمل - دو - می بمل - فا دیز) را چه می‌نامند؟
 (۱) آلمانی (۲) ایتالیایی (۳) اسپانیایی (۴) فرانسوی
- ۲۳۶- پیوند آکورد (سل دیز - سی دیز - ر دیز - فا دیز) به آکورد $C\#M$ را چه می‌نامند؟
 (۱) اینترپند (Interrupted) (۲) ایمپرفکت (Imperfect)
 (۳) پرفکت (Perfect) (۴) پلاگال (Plagal)
- ۲۳۷- کدام یک، از علائم ترکیبی مربوط به مد انولین (Acolian) است؟
 (۱) فا دیز (۲) فا دیز و سل دیز
 (۳) سی بمل و دو دیز (۴) سی بمل - می بمل و فا دیز
- ۲۳۸- گوشه «مهدی ضرابی» در کدام دستگاه یا آوازهای زیر است؟
 (۱) اصفهان (۲) آواز دشتی (۳) دستگاه سه‌گاه (۴) دستگاه چهارگاه
- ۲۳۹- فاصله ترکیبی بین نت «ر» زیر پنج خط حامل تا «سل دیز» روی خط پنجم با کلید سل، کدام است؟
 (۱) یازدهم درست (۲) دوازدهم افزوده (۳) یازدهم افزوده‌تر (۴) یازدهم افزوده
- ۲۴۰- چنانچه درجه دوم مینور آنتیک یا تنوریک تبدیل به گرن شود، کدام یک از دستگاه‌های زیر حاصل می‌شود؟
 (۱) چهارگاه (۲) همایون (۳) سه‌گاه (۴) شور

- ۲۴۱- در مواد تشکیل دهنده کاغذ، ژلاتین به کدام علت استفاده می‌شود؟
 (۱) پرکردن منافذ
 (۲) بالا بردن حجم مواد
 (۳) صیقلی شدن سطح آن
 (۴) بالا بردن میزان چسبندگی
- ۲۴۲- در ساخت و نواختن کدام ساز، از پوست و شاخ گاو استفاده می‌شود؟
 (۱) رباب
 (۲) عاشیقی
 (۳) تمبیره نوبان
 (۴) دوتار کتول
- ۲۴۳- به کدام علت، در رنگ‌های مصرفی چاپ قلمکار از روغن کرچک استفاده می‌شود؟
 (۱) یکنواخت شدن رنگ
 (۲) جلوگیری از خشک شدن
 (۳) جلوگیری از کپک زدن
 (۴) ممانعت از روان شدن رنگ
- ۲۴۴- در رنگرزی سنتی، به کدام علت از پوست خارجی روناس استفاده نمی‌شود؟
 (۱) کدر شدن رنگ
 (۲) باز نکردن رنگ
 (۳) تغییر رنگ روناس
 (۴) ممانعت از سایش کامل روناس
- ۲۴۵- «Collagraph» در چاپ چگونه است؟
 (۱) چاپ به شیوه‌های مختلف در کنار هم
 (۲) اتمام کار چاپ به وسیله کلاز
 (۳) استفاده از کلیشه به روش تکه‌چسبانی
 (۴) ترکیب چند کلیشه از جنس‌های مختلف در کنار هم
- ۲۴۶- جهت بالا بردن آب‌پذیری سنگ گچ، کدام مورد انجام می‌شود؟
 (۱) آغشته کردن آن به نمک
 (۲) اضافه کردن پودر آهک به سنگ گچ
 (۳) با حرارت دادن، مقداری از آب شیمیایی آن تبخیر شود.
 (۴) پودر سنگ آهک را با آن ترکیب کرده و حرارت می‌دهند.
- ۲۴۷- در چاپ سیلک، اسکویی جی چه کاربردی دارد؟
 (۱) کلیشه انتقال تصویر
 (۲) وسیله توزیع رنگ
 (۳) توری مخصوص چاپ
 (۴) بالشتک مخصوص انتقال رنگ
- ۲۴۸- جهت چربی‌زدایی کلیشه‌های چاپ فلزی، بهتر است از کدام ماده استفاده شود؟
 (۱) تینر
 (۲) کلر
 (۳) الکل
 (۴) پودر مل
- ۲۴۹- عوامل اصلی ظهور فیلم عکاسی، کدام است؟
 (۱) سدیم و متول
 (۲) هیدروکینون و سدیم
 (۳) متول و هیدروکینون
 (۴) سولفات سدیم و بوراکس
- ۲۵۰- پنبه در مقابل کدام اسید و با چه میزان غلظت، حل می‌شود؟
 (۱) اگزالیک غلیظ
 (۲) اگزالیک رقیق
 (۳) سولفوریک سرد و رقیق
 (۴) سولفوریک گرم و غلیظ
- ۲۵۱- به کدام علت در رنگرزی سنتی الیاف، عمل دندان‌کردن انجام می‌شود؟
 (۱) تثبیت و رنگ‌پذیری بیشتر
 (۲) جلوگیری از درهم‌تنیدگی
 (۳) جلوگیری از فساد تدریجی
 (۴) تمیز و یک‌دست کردن الیاف

۲۵۲- در اندود گچ، به کدام علت شیوه جفت استفاده می‌شود؟

(۱) ایجاد تفاوت سطح

(۲) پخش کردن فشار سطح دیوار به ملات اندود گچ

(۳) ایجاد زیبایی و تفاوت سطح در کنار چهارچوب و فرنیز

(۴) جلوگیری از ترک اندود گچ در ناحیه چهارچوب و فرنیز

۲۵۳- کدام الیاف مصنوعی، از برخی جهات شبیه به پشم طبیعی است؟

(۱) پلی‌استر

(۲) آکرلیک

(۳) پلی‌آمید

(۴) نایلون

۲۵۴- از کدام چسب‌ها، جهت لامینه یا ضد آب کردن کاغذ استفاده می‌شود؟

(۱) رزینی

(۲) لاتکس

(۳) ترموپلاستیکی

(۴) سیلیکات سدیم

۲۵۵- چرا قبل از استفاده کاغذ دیواری چسب‌دار، به آن استراحت می‌دهند؟

(۱) انقباض چسب کاغذ و نصب راحت و مقاوم‌تر

(۲) یکنواخت شدن چسب کاغذ دیواری هنگام نصب

(۳) جلوگیری از پاره شدن کاغذ دیواری هنگام نصب

(۴) زیاد شدن انبساط و جلوگیری از چروک و حباب هنگام نصب

۲۵۶- مهم‌ترین املاح یا نمک مورد استفاده در دباغی معدنی، از کدام فلزات تهیه می‌شوند؟

(۱) نیکل، مس

(۲) کروم، روی

(۳) جیوه، آلومینیوم

(۴) کروم، آلومینیوم

۲۵۷- نقره آلمانی، حاصل ترکیب کدام فلزات است؟

(۱) نقره - نیکل - روی

(۲) نیکل - مس - روی

(۳) مس - کروم - نقره

(۴) کروم - نیکل - مس

۲۵۸- چوب کدام درختان در ساخت قاب (بدنه) ساز دف، استفاده می‌شود؟

(۱) بید، چنار، نارنج

(۲) گردو، چنار، صنوبر

(۳) بید، تبریزی، توت

(۴) گردو، صنوبر، توت

۲۵۹- اصطلاح سیماب، به کدام مورد اطلاق می‌گردد؟

(۱) جیوه مایع

(۲) مفتول‌های نازک فلزی

(۳) هر نوع فلز نرم و چکش‌خوار

(۴) هر نوع فلز مذاب و انعطاف‌پذیر

۲۶۰- سبزه‌های ریزدانه و درشت‌دانه را با کدام شاخصه، ارزیابی می‌کنند؟

(۱) هر دو را با نمره الک آن‌ها

(۲) هر دو را با قطر چشمه آن‌ها

(۳) ریزدانه، با چشمه الک و درشت‌دانه، با نمره الک

(۴) ریزدانه، با نمره الک و درشت‌دانه، با قطر چشمه الک